

TOMADO®

TVC0501W



NL Gebruiksaanwijzing
EN Instruction manual
DE Gebrauchsanleitung
FR Mode d'emploi
ES Instrucciones de uso
IT Istruzioni per l'uso
DA Instruktioner til brug
PL Instrukcje użytkowania
CS Návod k použití
SK Návod na použitie

Steelstofzuiger
Stick vacuum cleaner
Stielstaubsauger
Aspirateur-balais
Aspirador escoba
Scopa elettrica
Ledningsfri støvsuger
Odkurzacz pionowy
Tyčový vysavač
Tyčový vysávač



Quality
since 1923



Excellent
service



Best
choice

TOMADO®

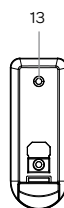
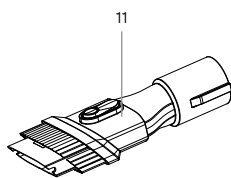
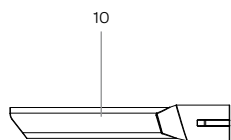
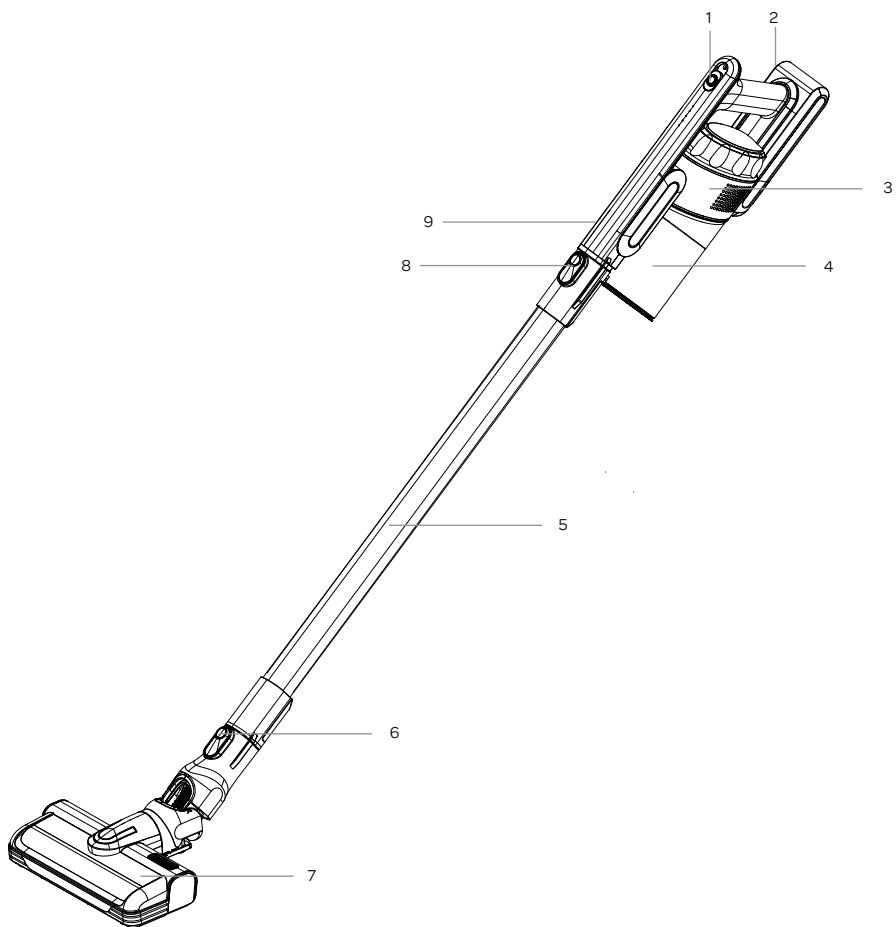

TOMADO®

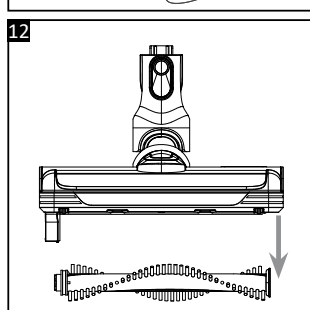
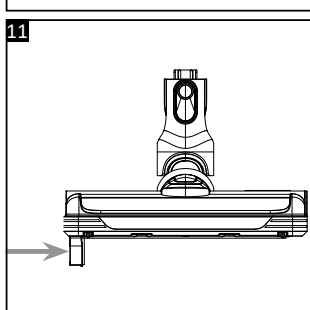
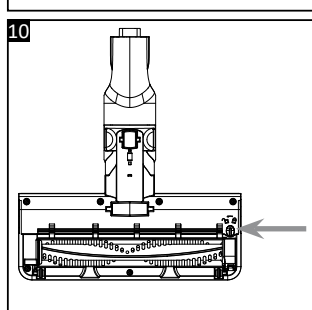
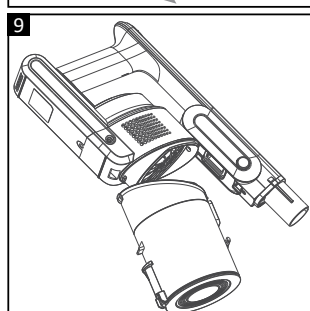
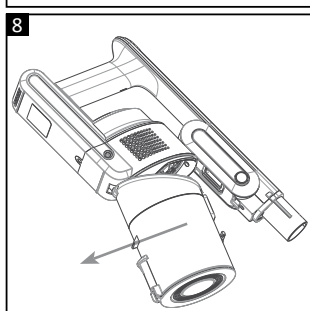
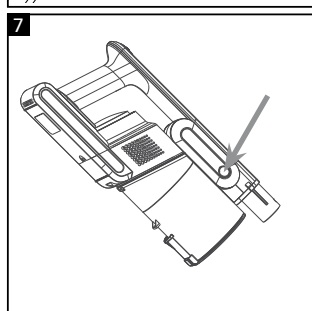
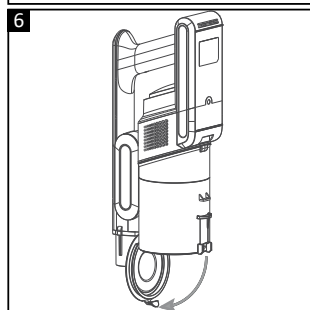
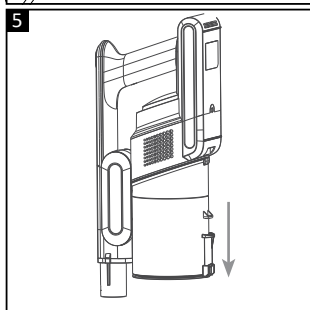
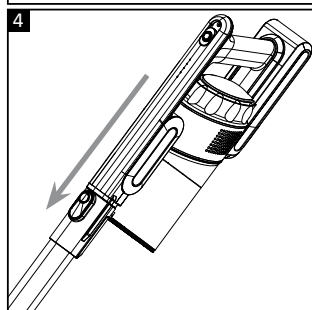
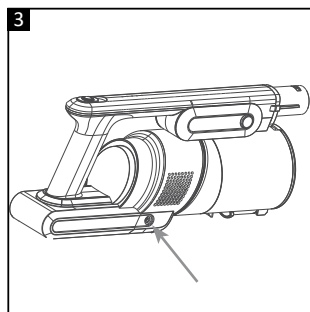
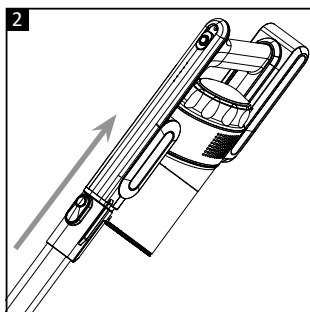
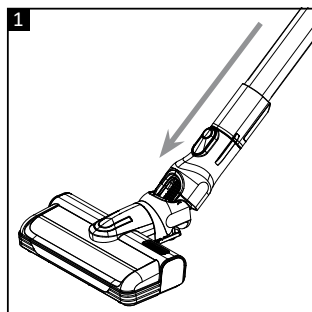

NL	Gebruiksaanwijzing	pagina 6-11
EN	Instruction manual	page 12-17
DE	Gebrauchsanleitung	Seite 18-23
FR	Mode d'emploi	page 24-29
ES	Instrucciones de uso	página 30-35
IT	Istruzioni per l'uso	pagine 36-41
DA	Instruktioner til brug	side 42-47
PL	Instrukcje użytkowania	strona 48-53
CS	Návod k použití	strana 54-59
SK	Návod na použitie	strana 60-65

TVC0501W

100-240V~, 50/60Hz, 0,5A Max
26.0V === 0,4A 10,4 W

VEILIGHEIDSVOORSCHRIFTEN - NL

- **Lees eerst de gebruiksaanwijzing aandachtig en geheel door voordat u het apparaat gaat gebruiken en bewaar deze zorgvuldig voor latere raadpleging.**
- Gebruik dit apparaat uitsluitend voor de in de gebruiksaanwijzing beschreven doeleinden.
- Dit apparaat is uitsluitend geschikt voor huishoudelijk gebruik.
- Het apparaat mag gebruikt worden door kinderen vanaf 8 jaar en ouder en door personen met beperkte fysieke, zintuiglijke of mentale vermogens of gebrek aan ervaring of kennis, wanneer zij het apparaat onder toezicht gebruiken of zijn geïnstrueerd over het veilige gebruik ervan en zij de daaruit voortkomende gevaren begrijpen.
- Kinderen mogen niet met het apparaat spelen.
- Het apparaat mag niet door kinderen jonger dan 8 jaar worden gereinigd of onderhouden, tenzij dit onder toezicht gebeurt.
- Houd het apparaat en het snoer buiten bereik van kinderen jonger dan 8 jaar.
- Streng toezicht is noodzakelijk wanneer het apparaat door of in de buurt van kinderen gebruikt wordt.
- Houd handen, voeten, loszittende kleding, haren en dieren buiten bereik van de ronddraaiende borstel. Dit om letsel te voorkomen aan bijvoorbeeld de huid, ogen of oren.
- Gebruik het apparaat niet buiten of op een natte ondergrond of voor het opzuigen van vocht.
- Zuig geen licht ontvlambare materialen op.
- Zuig geen brandende materialen zoals sigaretten, lucifers of as op.
- Zorg er altijd voor dat het apparaat op een effen, vlakke ondergrond staat en gebruik het uitsluitend binnenshuis.
- Gebruik alleen de originele oplader die geleverd is bij het apparaat om de accu op te laden. De technische details zijn te vinden op het typeplaatje van het apparaat.
- Wanneer het apparaat opgeladen wordt, moet het apparaat uit staan.

- Laad de accu niet op bij temperaturen boven 37°C of beneden 0°C.
- Statische elektriciteit: sommige soorten vloerbedekking kunnen statisch geladen zijn. Een ontlading van statische elektriciteit is niet gevaarlijk.
- Gebruik het apparaat niet voor het reinigen van dieren of mensen.
- Dit apparaat is bedoeld voor huishoudelijk en soortgelijk gebruik, zoals:
 - in personeelkeukens, in winkels, kantoren en andere werkomgevingen;
 - door gasten in hotels, motels en andere residentiële omgevingen;
 - in Bed&Breakfast type omgevingen;
 - boerderijen.
- **Let op:** het apparaat mag niet worden gebruikt met een externe timer of een aparte afstandsbediening.
- Sluit het apparaat alleen aan op wisselstroom, op een wandcontactdoos, met een netspanning overeenkomstig met de informatie aangegeven op het typeplaatje van het apparaat.
- Het netsnoer nooit scherp buigen of over hete delen laten lopen.
- Gebruik het apparaat niet wanneer de oplader, het snoer of het apparaat beschadigd is, of wanneer het apparaat niet meer naar behoren functioneert of wanneer het gevallen of op een andere manier beschadigd is. Raadpleeg dan de winkelier of onze klantenservice. In geen geval de stekker van de oplader of het snoer zelf vervangen.
- Het gebruik van accessoires die niet worden aanbevolen of verkocht door Tomado, kan brand, elektrische schokken of verwondingen veroorzaken.
- De borstel en stofzuiger zijn speciaal ontworpen voor gebruik op tapijt en harde vloeren. In beperkte gevallen, en afhankelijk van de soort vloer, kan het voorkomen dat er krassen ontstaan aan het te stofzuigen oppervlak. Tomado is niet verantwoordelijk voor schade ontstaan aan de vloer.
- Indien het apparaat niet gebruikt wordt of wanneer onderdelen of accessoires gemonteerd of gedemonteerd moeten worden of wanneer het apparaat gereinigd wordt, zet het apparaat geheel uit.

- Laat het apparaat niet onbeheerd achter indien het apparaat in werking is.
- Plaats het apparaat nooit in de buurt van apparaten die warmte afgeven zoals ovens, gasfornuizen, kookplaten, etc.
- Wanneer het apparaat oneigenlijk gebruikt wordt of het opvolgen van de instructies in de handleiding, kan er bij eventuele defecten of ongelukken geen aanspraak op schadevergoeding worden gemaakt en vervalt het recht op garantie.
- Het correct installeren en onderhouden van het motorfilter en het stofreservoir volgens de instructies in de handleiding is nodig om defecten aan het apparaat te voorkomen. Bij defecten ontstaan door verkeerd gebruik of het niet plaatsen van stofreservoir en filters vervalt het recht op garantie.
- Dompel het apparaat, de oplader, het snoer of de stekker nooit onder in water.
- Zorg ervoor dat kinderen het snoer of het apparaat niet kunnen aanraken.
- Laat het snoer niet over scherpe randen, warme onderdelen of andere warmtebronnen hangen.
- Niet aan het snoer c.q. het apparaat trekken om de stekker uit de wandcontactdoos te halen. Het apparaat of de oplader nooit met natte of vochtige handen aanraken.
- Als u besluit het apparaat, vanwege een defect, niet langer te gebruiken, adviseren wij u, nadat u de stekker uit de wandcontactdoos heeft verwijderd, het snoer van de oplader af te knippen.

PRODUCTOMSCHRIJVING

1. Aan/ uit knop ①
2. Aansluiting voor de adapter
3. Motorbehuizing
4. Stofreservoir met filter
5. Steel
6. Knop om de turboborstel los te koppelen
7. Turboborstel met LED verlichting
8. Knop om de steel los te koppelen
9. Knop om het stofreservoir los te koppelen
10. Kierenzuigmondstuk
11. Combinatie-meubelzuigmondstuk
12. Adapter
13. Ophangbeugel

VOOR HET EERSTE GEBRUIK

Voordat u de stofzuiger voor de eerste maal in gebruik neemt, dient u als volgt te werk te gaan: pak de stofzuiger en alle accessoires voorzichtig uit en verwijder al het verpakkingsmateriaal. De verpakking (plastic zakken en karton) buiten het bereik van kinderen houden. Controleer na het uitpakken het apparaat zorgvuldig op uiterlijke schade, mogelijk ontstaan tijdens transport. Plaats de stofzuiger op een stevige, droge en vlakke ondergrond. Laad de accu van de stofzuiger voor het allereerste gebruik minimaal 5 uur op met de adapter.

MONTAGE

TURBOBORSTEL MONTEREN EN DEMONTEREN

Houd de aansluiting van de turboborstel in lijn met de aansluiting van de steel en klik de twee onderdelen aan elkaar vast. Druk de knop in op de buis om de turboborstel los te koppelen - fig. 1.

STEEL MONTEREN EN DEMONTEREN

Houd de aansluiting van de steel in lijn met de zuigmond van de stofzuiger en klik de twee onderdelen stevig aan elkaar vast - fig. 2. Druk de knop in om de stofzuiger weer los te koppelen.

HET OPLADEN VAN DE STOFZUIGER

Steek de connector van de adapter in de aansluiting aan de zijkant van de stofzuiger - fig. 3.

Steek de adapter in het stopcontact. Zodra de adapter aangesloten is op een stopcontact zal de stofzuiger opladen.

De indicatieverlichting gaat aan en kleurt lampje voor lampje blauw.

Als de accu van de stofzuiger helemaal leeg is, zal het opladen ongeveer 5 uur duren.

Wanneer de accu volledig opgeladen is, zullen alle lampjes continue blauw branden. Om stroom te besparen, gaat de

indicatieverlichting na 3 tot 5 minuten uit, nadat de stofzuiger volledig is opgeladen.

Verwijder altijd de adapter uit het stopcontact wanneer de accu volledig opgeladen is. Het is normaal dat de adapter warm wordt als deze in het stopcontact zit.

TIPS

- Een volledig compleet opgeladen accu zorgt voor een gebruiksduur van ca. 40 minuten op de normale stand en ca. 20 minuten op de turbo stand.
- Wij adviseren de accu minimaal een keer per maand helemaal op te gebruiken en daarna volledig op te laden. Dit bevordert de levensduur van de accu.

Waarschuwing! Sluit het apparaat nooit met natte of vochtige handen aan de adapter.

Waarschuwing! Raak de ronddraaiende borstel van de turboborstel niet aan als de stofzuiger aan is.

Waarschuwing! Gebruik alleen de originele bijgeleverde oplader om de stofzuiger op te laden. Andere opladers kunnen het apparaat schade toebrengen en zelfs gevaarlijk zijn.

GEBRUIK

DE STOFZUIGER AAN EN UIT ZETTEN

Schuif de aan/ uit knop ① op de handgreep een stand om de stofzuiger aan te zetten. De stofzuiger zal op de normale stand functioneren. Schuif de aan/uit knop op de volgende stand om de turbo stand te activeren.

Schuif de aan/uit knop helemaal terug om de stofzuiger uit te zetten.

De turboborstel gaat automatisch draaien zodra de stofzuiger aangezet wordt. De turboborstel is voorzien van LED verlichting.

DE STOFZUIGER GEBRUIKEN ALS KRUIMELZUIGER

De stofzuiger kan ook gebruikt worden als kruimelzuiger om bijvoorbeeld meubels of autostoelen te reinigen. Demonteer de steel - fig. 4 en plaats een van de accessoires op de zuigmond van de stofzuiger.

De kruimelzuiger kan gebruikt worden met de turboborstel, de kierenzuigmond of de combinatie-borstelzuigmond.

Schuif de aan/ uit knop ① op de handgreep een stand om de stofzuiger aan te zetten. De stofzuiger zal op de normale stand functioneren. Schuif de aan/uit knop op de volgende stand om de turbo stand te activeren.

Schuif de aan/uit knop helemaal terug om de stofzuiger uit te zetten.

De combinatie-borstelzuigmond kan op twee wijzen gebruikt worden: mét borstel of zonder borstel.

Hang de stofzuiger na elk gebruik terug op de ophangbeugel. Zodra de adapter aangesloten is op een stopcontact en de connector in de aansluiting van de stofzuiger gestoken is, zal de accu opladen. Wanneer de accu volledig is opgeladen, verwijder de adapter uit het stopcontact en uit het apparaat.

ONDERHOUD

Controleer de filters regelmatig om problemen te voorkomen. Leeg het stofreservoir wanneer deze vol is en reinig of vervang de filters wanneer ze vies zijn.

HET LEGEN VAN HET STOFRESERVOIR

Het wordt aanbevolen het stofreservoir na elk gebruik te legen. Het stofreservoir zit vol als de hoeveelheid vuil de max-lijn heeft bereikt. Verwijder eerst de accessoires voordat u het stofreservoir leegt - fig. 4.

- Houd de stofzuiger boven een afvalbak en klik het deksel van het stofreservoir los - fig. 5.
- Het deksel valt open - fig. 6. Schud het stofreservoir rustig leeg in de afvalbak en sluit het deksel met een klik.

HET REINIGEN VAN HET CYCLOONSISTEEM EN DE FILTERS

Verwijder eerst de accessoires en leeg het stofreservoir voordat u de stofzuiger gaat reinigen - fig. 4. Reinig de filters en het cycloonsysteem eens per 4 legingen van het stofreservoir.

- Druk op de knop om het stofreservoir los te maken en verwijder het stofreservoir van de stofzuiger - fig. 7.
- Het hele stofreservoir komt los van de stofzuiger - fig. 8 en 9. Let op dat u het stofreservoir rechtop houdt om te voorkomen dat het filter en het cycloonsysteem er uit vallen.
- Neem het filter en het cycloonsysteem uit het stofreservoir.
- Reinig het filter en het cycloonsysteem met lauwwarm stromend water en laat de onderdelen aan de lucht drogen. Gebruik geen reinigingsmiddelen of borstels. Let op dat het filter mogelijk na het reinigen zijn oorspronkelijke kleur niet terug krijgt. Deze verkleuring heeft echter geen invloed op de werking.
- Het cycloonsysteem bestaat uit twee delen. Om het cycloonsysteem grondig te reinigen, kunt u het cycloonsysteem uit elkaar nemen. Draai de onderzijde er vanaf met het binnenfilter. Reinig de onderdelen met lauwwarm stromend water. Gebruik geen reinigingsmiddelen of borstels. Laat de onderdelen aan de lucht drogen.
- Zet de onderdelen weer in elkaar als alles volledig droog is en plaats ze in de omgekeerde volgorde in het stofreservoir. Let op: het cycloonsysteem past maar op een manier in het stofreservoir.
- Klik het stofreservoir goed vast aan de stofzuiger.

Attentie

- Gebruik de stofzuiger alleen als alle filters geplaatst zijn. Als dit niet het geval is, kan dit de zuigkracht verminderen of schade aan de motor veroorzaken.
- Gescheurde of niet goed sluitende filters kunnen schade veroorzaken aan de motor. Als een filter defect is, moet deze vervangen worden door een nieuw origineel exemplaar.

HET REINIGEN VAN DE TURBOBORSTEL

In de ronddraaiende borstel kunnen haren en/of ander vuil achterblijven. Reinig de turboborstel daarom regelmatig voor optimaal gebruik van de stofzuiger.

- Zorg dat de stofzuiger uit staat en koppel de turboborstel los van de stofzuiger.
- Ontgrendel het lipje aan de onderkant van de turboborstel met een muntje of platte schroevendraaier - fig. 10.
- Klap het lipje omhoog - fig. 11..
- Trek nu voorzichtig de borstel omhoog uit de turboborstel - fig. 12.
- Knip of snijd voorzichtig verstrikte draden of haren los van de borstel.
- Reinig de borstel met lauwwarm stromend water en laat de borstel aan de lucht drogen.
- Plaats de borstel terug in de turboborstel.
- Klap het lipje dicht en draai deze met een muntje of platte schroevendraaier op slot.

OPBERGEN

Hang de stofzuiger na elk gebruik terug op de ophangbeugel. Zodra de adapter aangesloten is op een stopcontact en de connector in de aansluiting van de stofzuiger gestoken is, zal de accu opladen. Wanneer de accu volledig is opgeladen, verwijder de adapter uit het stopcontact en uit het apparaat.

HET BEVESTIGEN VAN DE OPHANGBEUGEL

Bevestig de ophangbeugel met behulp van de schroeven en pluggen aan de muur op een plek waar ook een stopcontact in de buurt zit voor de adapter.

- Houd de ophangbeugel met de ronde kant naar beneden tegen de muur op de gewenste positie.
- Teken de twee schroefgaten af met een potlood op de muur.
- Boor met een boor twee gaten op de markeringen van minstens 4 cm diep.
- Duw de pluggen in de gaten.
- Plaats de ophangbeugel op de muur en schroef deze vast met de schroeven.

RECYCLING



Dit symbool betekent dat dit product niet bij het gewone huishoudelijke afval mag worden weggegooid (2012/19/EU). Volg de geldende regels in uw land voor de gescheiden inzameling van elektrische en elektronische producten. Als u het product correct afvoert, voorkomt u negatieve gevolgen voor het milieu en de volksgezondheid. Het verpakkingsmateriaal van dit product is 100% recyclebaar, lever het verpakkingsmateriaal gescheiden in.

SAFETY INSTRUCTIONS - EN

- **First carefully read the instruction manual in full prior to using the appliance and store the manual in a safe place for future reference.**
- Only use this appliance for the purposes described in the instruction manual.
- This appliance is only suitable for household use.
- The appliance may be used by children of 8 years and older and persons with a limited physical, sensory or mental capacity or lack of experience or knowledge, provided they use the appliance under supervision or have been instructed about its safe use and understand the hazards involved.
- Children must not play with the appliance.
- The appliance may not be cleaned or maintained by children younger than 8 years of age, unless this is done under supervision.
- Keep the appliance and cable out of reach of children younger than 8 years of age.
- Strict supervision is required if the appliance is used by or near children.
- Keep hands, feet, loose-fitting clothes, hair and animals out of reach of the rotating brush. This is to prevent injury to skin, eyes or ears, for example.
- Do not use the appliance outdoors or on a wet surface and do not use it for picking up moisture.
- Do not pick up lightly flammable materials.
- Do not pick up burning materials such as cigarettes, matches or ash.
- Always make sure the appliance is placed on an even, flat surface and is only used indoors.
- Only use the original charger provided with the appliance for charging the battery. The technical details can be found on the information plate of the appliance.
- When the appliance is being charged, it must be in the off position.
- Do not charge the battery at temperatures above 37°C or below 0°C.
- Static electricity: some types of floor covering can be statically charged. A discharge of static electricity is not dangerous.

- Do not use the appliance for cleaning animals or people.
- This appliance is intended for household and similar use, such as:
 - in staff kitchens, shops, offices and other work environments;
 - by guests of hotels, motels and other residential environments;
 - in Bed&Breakfast type environments;
 - farms.
- **Caution:** the appliance may not be used with an external timer or a separate remote control.
- Only connect the appliance to alternate current, to a wall socket, with a mains voltage that corresponds with the information provided on the information plate of the appliance.
- Never bend the power cord sharply or allow it to run across hot parts.
- Do not use the appliance if the charger, cord or appliance are damaged, or if the appliance no longer functions properly or if it is damaged in any other way. In that case, consult the shop or our customer service. Never replace the charger's plug or cord yourself.
- The use of accessories not recommended or sold by Tomado may cause fire, electrical shocks or injuries.
- The brush and vacuum cleaner were specially designed for use on carpets and hard floors. In rare cases, and depending on the type of floor, it is possible that scratches are made in the surface to be cleaned. Tomado is not responsible for any damage made on the floor.
- If the appliance is not being used or if parts or accessories must be assembled or disassembled, or when cleaning the appliance, fully switch off the appliance.
- Do not leave the appliance unsupervised if the appliance is operational.
- Never place the appliance near appliances that give off heat, such as ovens, gas cookers, hotplates, etc.
- If the appliance is not used as intended or if the instructions in the manual are not observed, no compensation can be claimed in case of defects or accidents and the warranty will be invalidated.

- Correct installation and maintenance of the motor filter and dust reservoir in accordance with the instructions in the manual is necessary to prevent defects in the appliance. In case of defects caused by incorrect use or not placing the dust reservoir and filters, the warranty becomes invalid.
- Never submerge the appliance, charger, cable or plug in water.
- Make sure that children are unable to touch the cable or appliance.
- Do not allow the cable to run over sharp edges, hot components or other sources of heat.
- Do not pull the cord and/or appliance to remove the plug from the wall socket. Never touch the charger with wet or damp hands.
- If you decide to cease using the appliance due to a defect, we recommend cutting off the cord of the charger after removing the plug from the wall socket.

PRODUCT DESCRIPTION

1. On/off switch ①
2. Connection for the adapter
3. Motor casing
4. Dust reservoir with filter
5. Stick
6. Knob for disconnecting the turbo brush
7. Turbo brush with LED lighting
8. Knob for disconnecting the stick
9. Knob for disconnecting the dust reservoir
10. Crack nozzle
11. Combination furniture nozzle
12. Adapter
13. Suspension bracket

PRIOR TO FIRST USE

Follow these instructions when using the vacuum cleaner for the first time: Carefully remove the vacuum cleaner and all accessories from the packaging and remove all packaging material. Keep the packaging (plastic bags and cardboard) out of reach of children. After unpacking the appliance, carefully check it for external damage that may have occurred during transport. Place the vacuum cleaner on a sturdy, dry and flat surface. Prior to using the vacuum cleaner for the very first time, charge the battery for at least 5 hours on the adapter.

ASSEMBLY

MOUNTING AND REMOVING THE TURBO BRUSH

Hold the connection of the turbo brush in line with the connection of the stick and connect both parts in such a way that they snap in place.

Press the knob on the tube to disconnect the turbo brush - fig. 1.

MOUNTING AND REMOVING THE STICK

Hold the connection of the stick in line with the connection of the vacuum cleaner and connect both parts in such a way that they snap in place - fig. 2. Press the knob to disconnect the vacuum cleaner again.

CHARGING THE VACUUM CLEANER

Insert the connector of the adapter into the connection on the side of the vacuum cleaner - fig. 3.

Insert the adapter into the socket. Once the adapter is connected to a socket, the vacuum cleaner is being charged.

The indicator lighting switches on and turns blue LED by LED.

If the battery of the vacuum cleaner is totally empty, charging takes approximately 5 hours.

When the battery is fully charged, all LEDs light up blue continuously. In order to save power, the indicator lighting switches off after 3 to 5 minutes, once the vacuum cleaner is fully charged.

Always remove the adapter from the socket once the battery is fully charged. It is normal for the adapter to become warm when it is connected to the socket.

TIPS

- A fully charged battery has a usage time of approx. 40 minutes in normal mode and approx. 20 minutes in turbo mode.
- We recommend fully using up the battery at least once per month and then fully charging it. This is beneficial to the battery's life span.

Warning! Never connect the appliance to the adapter with wet or damp hands.

Warning! Do not make contact with the rotating brush of the turbo brush when the vacuum cleaner is on.

Warning! Only use the originally provided charger to charge the vacuum cleaner. Other chargers could damage the appliance and can even be dangerous.

USE

SWITCHING THE VACUUM CLEANER ON AND OFF

Slide the on/off button (⊙) on the handle to the first position to switch on the vacuum cleaner. The vacuum cleaner will function in normal mode. Slide the on/off button to the next position to activate the turbo mode.

Fully slide back the on/off button to switch off the vacuum cleaner.

The turbo brush starts to rotate automatically when the vacuum cleaner is switched on. The turbo brush has been provided with LED lighting.

USING THE VACUUM CLEANER AS A HANDHELD VACUUM CLEANER

The vacuum cleaner can also be used as a handheld vacuum cleaner, in order to clean furniture or car seats for instance.

Remove the stick - fig. 4 and place one of the accessories on the nozzle of the vacuum cleaner.

The handheld vacuum cleaner can be used with the turbo brush, crack nozzle or combination brush nozzle

Slide the on/off button (⊙) on the handle to the first position to switch on the vacuum cleaner. The vacuum cleaner will function in normal mode. Slide the on/off button to the next position to activate the turbo mode.

Fully slide back the on/off button to switch off the vacuum cleaner.

The combination brush nozzle can be used in two ways: with or without a brush.

After each use, place the vacuum cleaner back on the suspension bracket. Once the adapter is connected and the connector is inserted into the connection of the vacuum cleaner, the battery will charge. Once the battery is fully charged, remove the adapter from the socket and the appliance.

MAINTENANCE

Regularly check the filters to prevent problems. Empty the dust reservoir when it is full and clean or replace the filters when they are dirty.

EMPTYING THE DUST RESERVOIR

It is recommended emptying the dust reservoir after each use. The dust reservoir is full when the amount of dirt has reached the max line. Remove the accessories prior to emptying the dust reservoir - fig. 4.

- Hold the vacuum cleaner above a waste bin and remove the cover from the dust reservoir - fig. 5.
- The cover falls open - fig. 6. Gently shake the dust reservoir empty into the waste bin and close the cover in such a way that it snaps in place.

CLEANING THE CYCLONE SYSTEM AND FILTERS

First remove the accessories and empty the dust reservoir before cleaning the vacuum cleaner - fig. 4. Clean the filters and cyclone system after each 4th time that the dust reservoir is emptied.

- Press the knob to disconnect the dust reservoir and remove the dust reservoir from the vacuum cleaner - fig. 7.
- The entire dust reservoir comes away from the vacuum cleaner - fig. 8 and 9. Make sure you hold the dust reservoir upright to prevent the filter and cyclone system from falling out.
- Remove the filter and cyclone system from the dust reservoir.
- Clean the filter and cyclone system with lukewarm running water and allow the components to dry in the air. Do not use cleaning agents or brushes. It is possible that the filter does not return to its original colour after cleaning. This discolouration does not have an effect on its function.
- The cyclone system consists of two parts. In order to clean the cyclone system thoroughly, you can dismantle the cyclone system. Unscrew the bottom side with the inner filter. Clean the parts with lukewarm running water. Do not use cleaning agents or brushes. Allow the parts to dry in the air.
- Re-assemble all parts when everything is fully dry and place them back in the dust reservoir in reverse order.
Caution: the cyclone system fits in the dust reservoir in only one way.
- Properly connect the dust reservoir to the vacuum cleaner and make sure it snaps in place.

Attention

- Only use the vacuum cleaner when all filters have been placed. If not, the suction power could be reduced or the motor could be damaged.
- Torn or not properly sealing filters could damage the motor. When a filter is defective, it must be replaced by a new original filter.

CLEANING THE TURBO BRUSH

Hair and/or other dirt can remain in the rotating brush. Therefore, regularly clean the turbo brush for an optimum use of the vacuum cleaner.

- Make sure the vacuum cleaner is off and disconnect the turbo brush from the vacuum cleaner.
- Unlock the catch at the bottom of the turbo brush with a coin or flat screwdriver - fig. 10.
- Fold out the catch - fig. 11.
- Now carefully pull the brush out of the turbo brush - fig. 12.
- Carefully cut the entangled threads or hairs from the brush.
- Clean the brush with lukewarm running water and allow the brush to dry in the air.
- Place the brush back in the turbo brush.
- Fold in the catch and rotate it to the locked position with a coin or flat screwdriver.

STORAGE

After each use, place the vacuum cleaner back on the suspension bracket. Once the adapter is connected and the connector is inserted into the connection of the vacuum cleaner, the battery will charge. Once the battery is fully charged, remove the adapter from the socket and the appliance.

ATTACHING THE SUSPENSION BRACKET

Use screws and plugs to attach the suspension bracket to the wall on a location near a socket for the adapter.

- Hold the suspension bracket with the round below against the wall at the required position.
- Delineate the two screw holes on the wall using a pencil.
- Use a drill to make two holes of at least 4 cm deep on the marks.
- Insert the plugs in the holes.
- Place the suspension bracket on the wall and fasten it with the screws.

RECYCLING



This symbol means that this product should not be disposed of with regular household waste (2012/19/EU). Observe the rules that apply in your country for the separated collection of electric and electronic products. Correct disposal of the product prevents negative consequences for the environment and for public health. The packaging material of this product can be recycled 100%, return packaging material separately.

SICHERHEITSVORSCHRIFTEN - DE

- **Lesen Sie die Gebrauchsanleitung vor der ersten Verwendung des Geräts vollständig und aufmerksam durch und bewahren Sie diese sorgfältig auf, damit Sie sie später zurate ziehen können.**
- Verwenden Sie dieses Gerät ausschließlich für die in der Gebrauchsanleitung beschriebenen Zwecke.
- Dieses Gerät ist ausschließlich für die Verwendung in Haushalten geeignet.
- Das Gerät darf nur dann von Kindern ab 8 Jahren und von Personen mit eingeschränkter körperlicher, sensorischer oder mentaler Leistungsfähigkeit oder einem Mangel an Erfahrung oder Wissen verwendet werden, wenn das Gerät von ihnen unter Aufsicht verwendet wird oder sie über den sicheren Gebrauch des Gerätes instruiert wurden und die sich aus dem Gebrauch ergebenden Gefahren verstehen.
- Kinder dürfen nicht mit dem Gerät spielen.
- Das Gerät darf von Kindern unter 8 Jahren nicht gereinigt oder gewartet werden, es sei denn, es geschieht unter Aufsicht.
- Bewahren Sie das Gerät und das Kabel außerhalb der Reichweite von Kindern unter 8 Jahren auf.
- Bei Benutzung des Gerätes in der Nähe von Kindern ist eine strenge Aufsicht notwendig.
- Hände, Füße, lockere Kleidung, Haare und Tiere müssen unbedingt aus dem Einzugsbereich der drehenden Bürste ferngehalten werden. Andernfalls können zum Beispiel Verletzungen an Haut, Augen oder Ohren verursacht werden.
- Verwenden Sie das Gerät nicht im Freien, auf einem nassen Untergrund oder zum Aufsaugen von Feuchtigkeit.
- Saugen Sie keine leicht entflammaren Materialien auf.
- Saugen Sie keine brennenden Materialien wie Zigaretten, Streichhölzer oder Asche auf.
- Sorgen Sie immer dafür, dass das Gerät auf einem ebenen, glatten Untergrund steht, und verwenden Sie es ausschließlich in Innenräumen.

- Verwenden Sie zum Aufladen des Akkus nur das Original-Ladegerät, das mit gemeinsam dem Gerät mitgeliefert wurde. Die technischen Details sind dem Typenschild des Geräts zu entnehmen.
- Beim Aufladen muss das Gerät ausgeschaltet sein.
- Laden Sie den Akku nicht bei Temperaturen über 37°C oder unter 0°C auf.
- Statische Elektrizität: Bestimmte Arten von Bodenbelägen können sich statisch aufladen. Eine eventuell auftretende elektrostatische Entladung ist nicht gefährlich.
- Verwenden Sie das Gerät nicht zum Reinigen von Menschen oder Tieren.
- Dieses Gerät ist für den Gebrauch in Haushalten oder für einen ähnlichen Gebrauch ausgelegt, z. B.
 - in Personalküchen, in Geschäften, Büros und anderen Arbeitsumgebungen;
 - von Gästen in Hotels, Motels und anderen Unterkunftsbereichen;
 - in Bed-and-Breakfast-Unterkünften;
 - auf bäuerlichen Anwesen.
- **Achtung:** Das Gerät darf nicht mit einem externen Timer oder einer separaten Fernbedienung verwendet werden.
- Schließen Sie das Gerät nur an Wechselstrom an einer Wandsteckdose mit einer Netzspannung an, die der auf dem Typenschild des Geräts angegebenen Spannung entspricht.
- Knicken Sie das Netzkabel niemals stark und achten Sie darauf, dass es nicht mit heißen Teilen in Kontakt kommt.
- Verwenden Sie das Gerät nicht, wenn das Ladegerät, das Kabel oder das Gerät beschädigt ist, wenn das Gerät nicht mehr ordnungsgemäß funktioniert oder wenn es heruntergefallen ist oder auf eine andere Weise beschädigt wurde. Wenden Sie sich in dem Fall an Ihren Händler oder unseren Kundendienst. Ersetzen Sie den Stecker des Ladegeräts oder das Kabel auf keinen Fall selbst.
- Die Verwendung von Zubehör, das nicht von Tomado empfohlen oder verkauft wird, kann zu Brand, Stromschlag oder Verletzungen führen.

- Die Bürste und der Staubsauger wurden speziell für die Verwendung auf Teppichen und Hartböden entworfen. In seltenen Fällen und abhängig von der Bodenart kann es vorkommen, dass auf der zu saugenden Oberfläche Kratzer entstehen. Tomado haftet nicht für am Boden entstehende Schäden.
- Schalten Sie das Gerät vollständig aus, wenn es nicht verwendet wird, wenn Teile oder Zubehör montiert oder demontiert werden müssen oder das Gerät gereinigt wird.
- Lassen Sie das Gerät nicht unbeaufsichtigt stehen, wenn es eingeschaltet ist.
- Stellen Sie das Gerät nie in die Nähe von Wärmequellen wie Öfen, Gasherden, Herdplatten usw.
- Bei unsachgemäßer Verwendung des Geräts oder wenn die Anweisungen der Gebrauchsanleitung nicht eingehalten werden, besteht bei eventuellen Defekten oder Unfällen kein Anspruch auf Schadensersatz; zudem verfällt hierdurch das Recht auf Garantie.
- Die korrekte Installation und Wartung des Motorfilters und des Staubbehälters gemäß den Anweisungen in der Gebrauchsanleitung sind notwendig, um Defekte am Gerät vorzubeugen. Bei Defekten, die durch eine unsachgemäße Verwendung oder das Nichteinsetzen des Staubbehälters bzw. von Filtern entstehen, verfällt das Recht auf Garantie.
- Tauchen Sie das Gerät, das Ladegerät, das Kabel oder den Stecker niemals in Wasser ein.
- Sorgen Sie dafür, dass Kinder das Kabel oder das Gerät nicht berühren können.
- Lassen Sie das Kabel nie über scharfe Ränder, warme Teile oder andere Wärmequellen hängen.
- Ziehen Sie nie am Kabel oder am Gerät selbst, um den Stecker aus der Wandsteckdose zu ziehen. Fassen Sie das Gerät oder das Ladegerät nie mit nassen oder feuchten Händen an.
- Wenn Sie beschließen, das Gerät wegen eines Defekts nicht mehr zu verwenden, empfehlen wir Ihnen, das Kabel des Ladegeräts zu durchtrennen, nachdem Sie den Stecker aus der Steckdose gezogen haben.

PRODUKTBESCHREIBUNG

1. Ein/Aus-Knopf ①
2. Anschluss für das Netzteil
3. Motorgehäuse
4. Staubbehälter mit Filter
5. Stiel
6. Knopf zum Lösen der Turbobürste
7. Turbobürste mit LED-Beleuchtung
8. Knopf zum Lösen des Stiels
9. Knopf zum Lösen des Staubbehälters
10. Ritzendüse
11. Kombinations-Möbeldüse
12. Netzteil
13. Wandhalterung

VOR DEM ERSTEN GEBRAUCH

Bevor Sie den Staubsauger zum ersten Mal benutzen, gehen Sie wie folgt vor: Nehmen Sie den Staubsauger mit allem Zubehör vorsichtig aus der Verpackung und entfernen Sie das gesamte Verpackungsmaterial. Bewahren Sie die Verpackung (Plastikhüllen und Pappe) für Kinder unzugänglich auf. Kontrollieren Sie das Gerät nach dem Auspacken gründlich auf äußerliche Schäden, die eventuell durch den Transport entstanden sein können. Stellen Sie den Staubsauger auf einen stabilen, trockenen und ebenen Untergrund. Laden Sie den Akku des Staubsaugers vor der ersten Benutzung mit dem Netzteil mindestens 5 Stunden auf.

MONTAGE

DIE TURBOBÜRSTE ANBRINGEN UND ABNEHMEN

Richten Sie den Anschluss der Turbobürste in einer Linie mit dem Stiel aus und klicken Sie die Teile aneinander fest. Drücken Sie den Knopf auf dem Stiel, um die Turbobürste vom Staubsauger zu trennen - Abb. 1.

DEN STIEL ANBRINGEN UND ABNEHMEN

Richten Sie den Stiel in einer Linie mit der Saugöffnung des Staubsaugers aus und klicken Sie die Teile gut aneinander fest - Abb. 2. Drücken Sie den Knopf, um den Stiel wieder vom Staubsauger zu trennen.

DEN STAUBSAUGER AUFLADEN

Stecken Sie den Stecker des Netzteils in den Anschluss auf der Seite des Staubsaugers - Abb. 3.

Stecken Sie das Netzteil in die Steckdose. Sobald das Netzteil an einer Steckdose angeschlossen ist, wird der Staubsauger aufgeladen. Die Anzeigelampe leuchtet auf und die Lampen werden nacheinander blau.

Bei einem völlig leeren Akku des Staubsaugers dauert der Ladevorgang etwa 5 Stunden.

Wenn der Akku voll aufgeladen ist, leuchten alle Lampen kontinuierlich blau. Um Strom zu sparen, erlischt die Anzeige 3 bis 5 Minuten, nachdem der Staubsauger komplett aufgeladen ist.

Ziehen Sie das Netzteil immer aus der Steckdose, wenn das Gerät aufgeladen ist. Es ist normal, dass das Netzteil warm wird, wenn es sich in der Steckdose befindet.

TIPPS

- Ein vollständig aufgeladener Akku hat eine Gebrauchsdauer von ca. 40 Minuten im normalen Modus und von ca. 20 Minuten im Turbo-Modus.
- Wir empfehlen, den Akku mindestens einmal pro Monat völlig zu entleeren und anschließend komplett aufzuladen. Damit verlängern Sie die Lebensdauer des Akkus.

Warnhinweis! Schließen Sie das Gerät niemals mit nassen oder feuchten Händen an das Netzteil an.

Warnhinweis! Berühren Sie die drehende Bürstenwalze der Turbobürste nicht, wenn der Staubsauger eingeschaltet ist.

Warnhinweis! Verwenden Sie zum Aufladen des Staubsaugers nur die originale, im Lieferumfang enthaltene Ladestation. Andere Ladestationen können das Gerät beschädigen und sogar gefährlich sein.

VERWENDUNG

DEN STAUBSAUGER EIN- UND AUSSCHALTEN

Schieben Sie den Ein/Aus-Knopf (Ⓢ) auf den Handgriff in die erste Position, um den Staubsauger einzuschalten. Der Staubsauger läuft dann im normalen Modus. Schieben Sie den Ein/Aus-Knopf in die nächste Position, um den Turbo-Modus zu aktivieren. Schieben Sie den Ein/Aus-Knopf auf den Handgriff ganz zurück, um den Staubsauger auszuschalten. Die Turbobürste dreht sich automatisch, wenn der Staubsauger eingeschaltet wird. Die Turbobürste verfügt über eine LED-Beleuchtung.

VERWENDUNG DES STAUBSAUGERS ALS HANDSTAUBSAUGER

Der Staubsauger kann auch als Handstaubsauger verwendet werden, um beispielsweise Möbel oder Autositze zu reinigen. Bauen Sie den Stiel ab - Abb. 4 und stecken Sie eines der Zubehörteile auf die Saugdüse des Staubsaugers. Der Handstaubsauger kann mit der Turbobürste, der Ritzendüse oder der Kombinations-Bürstendüse verwendet werden. Schieben Sie den Ein/Aus-Knopf (Ⓢ) auf den Handgriff in die erste Position, um den Staubsauger einzuschalten. Der Staubsauger läuft dann im normalen Modus. Schieben Sie den Ein/Aus-Knopf in die nächste Position, um den Turbo-Modus zu aktivieren. Schieben Sie den Ein/Aus-Knopf auf den Handgriff ganz zurück, um den Staubsauger auszuschalten.

Die Kombinations-Bürstendüse kann auf zwei Arten verwendet werden: mit Bürstenwalze oder ohne Bürstenwalze.

Hängen Sie den Staubsauger nach Gebrauch wieder auf die Wandhalterung. Wenn das Netzteil an eine Steckdose angeschlossen und der Stecker in den Anschluss auf dem Staubsauger gesteckt wird, wird der Akku aufgeladen. Wenn der Akku vollständig aufgeladen ist, trennen Sie das Netzteil von der Steckdose und dem Gerät.

WARTUNG

Kontrollieren Sie die Filter regelmäßig, um Probleme zu vermeiden. Entleeren Sie den Staubbehälter, wenn er voll ist, und reinigen oder ersetzen Sie die Filter, wenn sie verschmutzt sind.

ENTLEEREN DES STAUBBEHÄLTERS

Es wird empfohlen, den Staubbehälter nach jedem Gebrauch zu entleeren. Der Staubbehälter ist voll, wenn die enthaltene Staubmenge die Markierungslinie MAX erreicht. Entfernen Sie zuerst das Zubehör, bevor Sie den Staubbehälter entleeren - Abb. 4.

- Halten Sie den Staubsauger über eine Mülltonne und klicken Sie die Abdeckung des Staubbehälters auf - Abb. 5.
- Der Deckel öffnet sich dann - Abb. 6. Schütten Sie den Staubbehälter mit ruhigen Bewegungen aus und schließen Sie den Deckel wieder (dabei hören Sie ein klickendes Geräusch).

REINIGEN DES ZYKLON-SYSTEMS UND DER FILTER

Entfernen Sie zuerst das Zubehör und entleeren Sie den Staubbehälter, bevor Sie den Staubsauger reinigen - Abb. 4. Reinigen Sie die Filter und das Zyklon-System nach jeweils vier Entleerungen des Staubbehälters.

- Drücken Sie den Knopf, um den Staubbehälter zu lösen, und nehmen Sie den Staubbehälter vom Staubsauger ab - Abb. 7.
- Dabei löst sich der gesamte Staubbehälter vom Staubsauger - Abb. 8 und 9. Achten Sie darauf, dass Sie den Staubbehälter senkrecht festhalten; damit verhindern Sie, dass der Filter und das Zyklon-System herausfallen.
- Nehmen Sie den Filter und das Zyklon-System aus dem Staubbehälter.
- Reinigen Sie den Filter und das Zyklon-System mit lauwarmem fließendem Wasser und lassen Sie die Teile an der Luft trocknen. Verwenden Sie keine Reinigungsmittel und keine Bürsten. Der Filter bekommt nach dem Reinigen möglicherweise nicht mehr seine ursprüngliche Farbe zurück. Diese Verfärbung hat jedoch keinen Einfluss auf seine Funktion.
- Das Zyklon-System besteht aus zwei Teilen. Um das Zyklon-System gründlich zu reinigen, können Sie es auseinandernehmen. Drehen Sie dazu die Unterseite mit dem Innenfilter ab. Reinigen Sie die Teile mit lauwarmem fließendem Wasser. Verwenden Sie keine Reinigungsmittel und keine Bürsten. Lassen Sie die Teile an der Luft trocknen.
- Setzen Sie die Teile erst wieder zusammen, wenn alles vollkommen trocken ist, und setzen Sie sie in umgekehrter Reihenfolge in den Staubbehälter ein. Achtung: Das Zyklon-System passt nur auf eine bestimmte Weise auf den Staubbehälter.
- Klicken Sie den Staubbehälter gut am Staubsauger fest.

Achtung

- Verwenden Sie den Staubsauger nur, wenn alle Filter eingesetzt sind. Wenn dies nicht der Fall ist, kann die Saugstärke verringert sein oder der Motor beschädigt werden.
- Gerissene oder nicht richtig schließende Filter können zu Schäden am Motor führen. Wenn ein Filter defekt ist, muss dieser durch ein neues, originales Exemplar ersetzt werden.

REINIGEN DER TURBOBÜRSTE

In der drehenden Bürstenwalze können Haare und/oder andere Verschmutzungen zurückbleiben. Reinigen Sie die Turbobürste daher regelmäßig, um einen optimalen Gebrauch des Staubsaugers zu gewährleisten.

- Sorgen Sie dafür, dass der Staubsauger ausgeschaltet ist, und trennen Sie die Turbobürste vom Staubsauger ab.
- Entriegeln Sie die Lasche an der Unterseite der Turbobürste mit einer Münze oder einem flachen Schraubenzieher - Abb. 10.
- Klappen Sie die Lasche nach oben - Abb. 11.
- Ziehen Sie die Bürstenwalze jetzt vorsichtig nach oben aus der Turbobürste - Abb. 12.
- Entfernen Sie in der Bürstenwalze verfängene Fäden oder Haare vorsichtig mit einem Messer oder einer Schere.
- Reinigen Sie die Bürstenwalze mit fließendem lauwarmem Wasser und lassen Sie die Bürstenwalze an der Luft trocknen.
- Setzen Sie die Bürstenwalze wieder in die Turbobürste ein.
- Schließen Sie die Lasche und drehen Sie sie mit einer Münze oder einem flachen Schraubenzieher fest.

VERSTAUEN

Hängen Sie den Staubsauger nach Gebrauch wieder auf die Wandhalterung. Wenn das Netzteil an eine Steckdose angeschlossen und der Stecker in den Anschluss auf dem Staubsauger gesteckt wird, wird der Akku aufgeladen. Wenn der Akku vollständig aufgeladen ist, trennen Sie das Netzteil von der Steckdose und dem Gerät.

BEFESTIGUNG DER WANDHALTERUNG

Verwenden Sie die Schrauben und Dübel, um die Wandhalterung an einer Stelle an der Wand zu befestigen, an der sich auch eine Steckdose für das Netzteil befindet.

- Halten Sie Wandhalterung mit der runden Seite nach unten an der gewünschten Stelle an die Wand.
- Markieren Sie mit einem Bleistift die beiden Schraublöcher an der Wand.
- Bohren Sie mit einem Bohrer an der Stelle der Markierungen zwei mindestens 4 cm tiefe Löcher.
- Stecken Sie die Dübel in die Löcher.
- Bringen Sie die Wandhalterung an der Wand an und befestigen Sie sie mit den Schrauben.

RECYCLING



Dieses Symbol weist darauf hin, dass dieses Produkt nicht mit dem normalen Hausmüll entsorgt werden darf (2012/19/EU). Befolgen Sie die in Ihrem Land geltenden Vorschriften in Bezug auf die getrennte Sammlung von Elektro- und Elektronikgeräten. Durch eine korrekte Entsorgung des Produkts beugen Sie negativen Folgen für die Umwelt und die Volksgesundheit vor.

Das Verpackungsmaterial ist zu 100% recycelbar; sammeln Sie das Verpackungsmaterial daher getrennt ein.

CONSIGNES DE SÉCURITÉ - FR

- **Lisez attentivement et entièrement le mode d'emploi avant d'utiliser l'appareil pour la première fois, et conservez-le soigneusement pour une consultation future.**
- Utilisez cet appareil uniquement aux fins décrites dans ce mode d'emploi.
- Cet appareil est uniquement destiné à un usage domestique.
- L'appareil peut être utilisé par les enfants à partir de 8 ans et plus, et par les personnes ayant des capacités physiques, sensorielles ou mentales réduites ou un manque d'expérience et de connaissances, à condition qu'elles utilisent l'appareil sous surveillance ou qu'elles aient reçu des instructions concernant son utilisation en toute sécurité et qu'elles comprennent les dangers encourus.
- Les enfants ne doivent pas jouer avec l'appareil.
- L'appareil ne doit pas être nettoyé ni entretenu par des enfants âgés de moins de 8 ans, sauf sous surveillance.
- Tenez l'appareil et le câble d'alimentation hors de portée des enfants de moins de 8 ans.
- Une surveillance accrue est requise lorsque cet appareil est utilisé par ou à proximité des enfants.
- Maintenez les mains, pieds, vêtements lâches, cheveux et animaux hors de portée de la brosse en rotation, ceci afin de prévenir toute blessure au niveau de la peau, des yeux ou des oreilles par exemple.
- N'utilisez pas l'appareil à l'extérieur ou sur une surface humide, et n'utilisez pas l'appareil pour aspirer du liquide.
- N'aspirez pas de matériaux inflammables.
- N'aspirez pas de matériaux en combustion comme des cigarettes, des allumettes ou des cendres.
- Veillez à toujours poser l'appareil sur une surface égale et plane, et à l'utiliser exclusivement à l'intérieur.
- Pour recharger la batterie, utilisez uniquement le chargeur d'origine fourni avec l'appareil. Les détails techniques sont indiqués sur la plaque signalétique de l'appareil.
- Lorsqu'il est en charge, l'appareil doit être arrêté.

- Ne rechargez pas la batterie en cas de températures supérieures à 37 °C ou inférieures à 0 °C.
- Électricité statique : certains types de revêtement de sol peuvent être chargés d'électricité statique. Une décharge d'électricité statique n'est pas dangereuse.
- N'utilisez pas l'appareil pour nettoyer des animaux ou des humains.
- Cet appareil est destiné à un usage domestique et analogue, par exemple :
 - dans les cuisines destinées au personnel, dans les magasins, bureaux et autres environnements de travail ;
 - par des clients dans les hôtels, motels et autres environnements résidentiels ;
 - dans les environnements de type chambre d'hôte ;
 - dans les fermes.
- **Attention** : l'appareil ne doit pas être utilisé avec une minuterie externe ou une télécommande séparée.
- Branchez l'appareil uniquement sur du courant alternatif, dans une prise de courant murale, avec une tension de secteur correspondant à celle indiquée sur la plaque signalétique de l'appareil.
- Le câble d'alimentation ne doit jamais être plié de manière trop serrée ou entrer en contact avec des parties chaudes.
- N'utilisez pas l'appareil si le chargeur, le câble d'alimentation ou l'appareil est endommagé, ou si l'appareil ne fonctionne plus correctement ou s'il est tombé ou endommagé d'une autre manière. Dans ce cas, consultez le revendeur ou notre service clientèle. Ne remplacez en aucun cas vous-même la fiche du chargeur ou le câble d'alimentation.
- L'utilisation d'accessoires non recommandés ou non vendus par Tomado, peut provoquer un incendie, une électrocution ou des blessures.
- La brosse et l'aspirateur sont spécialement conçus pour une utilisation sur de la moquette ou des sols durs. Dans de rares cas, et en fonction du type de sol, il peut arriver que des rayures apparaissent sur la surface à aspirer. Tomado n'est pas responsable pour les dommages occasionnés au sol.

- Si vous n'utilisez pas l'appareil ou lorsque des accessoires doivent être montés ou démontés, ou encore lorsque vous le nettoyez, arrêtez totalement l'appareil.
- Ne laissez jamais l'appareil sans surveillance lorsqu'il fonctionne.
- Ne placez jamais l'appareil près d'équipements produisant de la chaleur comme les fours, cuisinières à gaz, plaques de cuisson, etc.
- L'utilisation impropre de l'appareil ou le non-respect des instructions du mode d'emploi annule tout droit à une indemnisation en cas d'éventuels défauts ou accidents et annule la garantie.
- Il est nécessaire d'installer correctement et d'entretenir le filtre moteur et le réservoir à poussières suivant les instructions du mode d'emploi, pour éviter d'endommager l'appareil. Lorsque des dommages sont causés par une mauvaise utilisation ou la non installation du réservoir à poussières et des filtres, la garantie est caduque.
- N'immergez jamais l'appareil, le chargeur, le câble d'alimentation ou la fiche dans de l'eau.
- Veillez à ce que les enfants ne puissent pas toucher le câble d'alimentation ni l'appareil.
- Ne laissez pas pendre le câble d'alimentation sur des arêtes vives, des éléments chauds ou d'autres sources de chaleur.
- Ne tirez pas sur le câble d'alimentation ou sur l'appareil pour retirer la fiche de la prise de courant murale. Ne touchez jamais l'appareil ou le chargeur avec les mains mouillées ou humides.
- Si vous décidez de ne plus utiliser l'appareil en raison d'un défaut, nous vous conseillons de retirer la fiche de la prise murale et de couper le câble du chargeur.

DESCRIPTION DU PRODUIT

1. Bouton marche/arrêt ①
2. Raccord pour l'adaptateur
3. Carter du moteur
4. Réservoir à poussières avec filtre
5. Manche
6. Bouton pour désaccoupler la brosse turbo
7. Brosse turbo avec éclairage LED
8. Bouton pour désaccoupler le manche
9. Bouton pour désaccoupler le réservoir à poussières
10. Embout suceur
11. Suceur pour meubles combiné
12. Adaptateur
13. Dispositif de suspension

AVANT LA TOUTE PREMIÈRE UTILISATION

Avant d'utiliser l'aspirateur pour la première fois, vous devez procéder comme suit : déballez l'aspirateur avec précaution et retirez tous les emballages. Conservez le matériel d'emballage (sacs en plastique et carton) hors de portée des enfants. Après l'avoir déballez, vérifiez scrupuleusement si l'appareil n'a pas été endommagé (dommages apparents) pendant le transport. Placez l'aspirateur sur une surface plane, sèche et solide. Chargez la batterie de l'aspirateur pendant minimum 5 heures avec l'adaptateur avant la première utilisation.

MONTAGE

MONTER ET DÉMONTER LA BROSSSE TURBO

Alignez le raccord de la brosse turbo avec celui du manche et emboîtez fermement les deux pièces. Appuyez sur le bouton situé sur le tube pour désaccoupler la brosse turbo - fig. 1.

MONTER ET DÉMONTER LE MANCHE

Alignez le raccord du manche avec celui suceur de l'aspirateur et emboîtez fermement les deux pièces - fig. 2. Appuyez sur le bouton pour désaccoupler de nouveau l'aspirateur.

LA MISE EN CHARGE DE L'ASPIRATEUR

Enfoncez le connecteur de l'adaptateur dans le raccord situé sur le côté de l'aspirateur - fig. 3.

Branchez l'adaptateur dans la prise de courant. L'aspirateur commencera à charger dès que l'adaptateur est branché sur une prise de courant.

Le témoin lumineux s'allume en bleu, lampe par lampe.

Lorsque la batterie de l'aspirateur est complètement vide, la charge dure environ 5 heures.

Lorsque la batterie est complètement chargée, les quatre lampes sont allumées en bleu en continu. Afin d'économiser de l'énergie, le témoin lumineux s'éteint au bout de 3 à 5 minutes, une fois que l'aspirateur est totalement chargé.

Retirez toujours l'adaptateur de la prise de courant lorsque la batterie est complètement chargée. Il est normal que l'adaptateur devienne chaud lorsqu'il se trouve inséré dans la prise de courant.

CONSEILS

- Une batterie pleinement rechargée permet une durée d'utilisation d'environ 40 minutes sur la position normale, et d'environ 20 minutes en mode turbo.
- Nous vous conseillons de décharger complètement la batterie et de la faire recharger totalement une fois par mois. Cela favorise la longévité de la batterie.

Avertissement ! Ne raccordez jamais l'appareil à l'adaptateur avec des mains mouillées ou humides.

Avertissement ! Ne touchez pas la brosse rotative de la brosse turbo lorsque l'aspirateur est allumé.

Avertissement ! Utilisez uniquement le chargeur d'origine fourni pour faire charger l'aspirateur. D'autres chargeurs peuvent endommager l'appareil et même être dangereux.

UTILISATION

MISE EN MARCHÉ ET ARRÊT DE L'ASPIRATEUR

Décalez d'une position le bouton de marche/arrêt (Ⓢ) sur la poignée, pour mettre en marche l'aspirateur. L'aspirateur va fonctionner sur la position normale. Décalez le bouton de marche/arrêt vers la position suivante pour activer le mode turbo. Remplacez le bouton de marche/arrêt dans sa position initiale pour arrêter l'aspirateur. La brosse turbo se met automatiquement en marche dès que l'aspirateur est allumé. La brosse turbo est pourvue d'un éclairage LED.

UTILISATION DE L'ASPIRATEUR COMME ASPIRE-MIETTES

L'aspirateur peut également être utilisé comme aspire-miettes pour nettoyer des meubles ou des sièges de voiture, par exemple. Démontez le manche - fig. 4 et placez un des accessoires sur l'embout de l'aspirateur.

L'aspirateur peut être utilisé avec la brosse turbo, le suceur plat ou la combinaison suceur-brosse.

Décalez d'une position le bouton marche/arrêt (Ⓢ) sur la poignée, pour mettre en marche l'aspirateur. L'aspirateur va fonctionner sur la position normale. Décalez le bouton de marche/arrêt vers la position suivante pour activer le mode turbo. Remplacez le bouton de marche/arrêt dans sa position initiale pour arrêter l'aspirateur.

La combinaison suceur-brosse peut être utilisée de deux façons : avec ou sans brosse.

Après chaque utilisation, suspendez de nouveau l'aspirateur au dispositif de suspension. La batterie se met en charge dès que l'adaptateur est raccordé à une prise de courant et que le connecteur est inséré dans le raccord de l'aspirateur. Lorsque la batterie est complètement chargée, retirez l'adaptateur de la prise de courant et de l'appareil.

ENTRETIEN

Vérifiez régulièrement les filtres pour éviter les problèmes. Videz le réservoir à poussières lorsqu'il est plein, et nettoyez ou remplacez les filtres lorsqu'ils sont sales.

VIDAGE DU RÉSERVOIR À POUSSIÈRES

Il est recommandé de vider le réservoir à poussières après chaque utilisation. Le réservoir à poussières est plein lorsque la quantité de saleté a atteint la ligne de maximum. Retirez d'abord les accessoires avant de vider le réservoir à poussières - fig. 4.

- Tenez l'aspirateur au-dessus d'une poubelle et appuyez sur le couvercle du réservoir à poussières - fig. 5.
- Le couvercle s'ouvre -fig. 6. Secouez le réservoir à poussières au-dessus de la poubelle pour le vider et refermez le couvercle en appuyant dessus.

LE NETTOYAGE DU SYSTÈME CYCLONIQUE ET DES FILTRES

Retirez d'abord les accessoires et videz le réservoir à poussières avant d'entamer le nettoyage de l'aspirateur - fig. 4. Nettoyez les filtres et le système cyclonique après 4 vidages du réservoir à poussières.

- Appuyez sur le bouton pour détacher le réservoir à poussières et retirez le réservoir à poussières de l'aspirateur - fig. 7.
- L'ensemble du réservoir à poussières se détache de l'aspirateur - fig. 8 et 9. Veillez à tenir droit le réservoir à poussières afin d'éviter que le filtre et le système cyclonique se détachent et tombent.
- Retirez du réservoir à poussières le filtre et le système cyclonique.
- Nettoyez le filtre et le système cyclonique à l'eau courante tiède et laissez sécher les éléments à l'air libre. N'utilisez pas de détergents ni de brosses. Sachez qu'après le nettoyage, le filtre peut ne pas récupérer sa couleur d'origine. Cette décoloration n'a toutefois aucune incidence sur son fonctionnement.
- Le système cyclonique se compose de deux éléments. Pour nettoyer à fond le système cyclonique, vous pouvez désassembler le système. Dévissez la partie inférieure avec le filtre intérieur. Nettoyez les éléments à l'eau courante tiède. N'utilisez pas de détergents ni de brosses. Laissez les éléments sécher à l'air.
- Lorsque tout est complètement sec, réassemblez les éléments et placez-les dans l'ordre inverse dans le réservoir à poussières. Attention : le système cyclonique ne peut être installé que d'une seule manière dans le réservoir à poussières.
- Enclenchez fermement le réservoir à poussières sur l'aspirateur.

Attention

- N'utilisez l'aspirateur que lorsque tous les filtres y ont été installés. Si ce n'est pas le cas, cela peut réduire la puissance d'aspiration ou endommager le moteur.
- Des filtres déchirés ou ne fermant pas correctement peuvent endommager le moteur. Si un filtre est défectueux, vous devez le remplacer par un nouvel exemplaire d'origine.

NETTOYAGE DE LA BROSSE TURBO

Des cheveux ou d'autres saletés peuvent rester coincés dans la brosse rotative. Par conséquent, nettoyez régulièrement la brosse turbo pour garantir un fonctionnement optimal de l'aspirateur.

- Assurez-vous que l'aspirateur est bien éteint et détachez la brosse turbo de l'aspirateur.
- Déverrouillez la languette sur la partie inférieure de la brosse turbo, à l'aide d'une pièce ou d'un tournevis plat - fig. 10.
- Relevez la languette - fig. 11.
- Tirez ensuite délicatement la brosse vers le haut, hors de la brosse turbo - fig. 12.
- Coupez avec précaution les fils ou cheveux emmêlés dans la brosse.
- Nettoyez la brosse à l'eau courante tiède et laissez-la sécher à l'air libre.
- Remplacez ensuite la brosse dans la brosse turbo.
- Refermez la languette et verrouillez-la à l'aide d'une pièce ou d'un tournevis plat.

RANGEMENT

Après chaque utilisation, suspendez de nouveau l'aspirateur au dispositif de suspension. La batterie se met en charge dès que l'adaptateur est raccordé à une prise de courant et que le connecteur est inséré dans le raccord de l'aspirateur. Lorsque la batterie est complètement chargée, retirez l'adaptateur de la prise de courant et de l'appareil.

LA FIXATION DU DISPOSITIF DE SUSPENSION

Fixez le dispositif de suspension au mur à l'aide des vis et des chevilles à un endroit situé à proximité d'une prise de courant pour l'adaptateur.

- Tenez le dispositif de suspension, avec le côté rond vers le bas, contre le mur à l'endroit souhaité.
- Marquez les deux trous de vis à l'aide d'un crayon sur le mur.
- Percez deux trous d'au moins 4 cm de profondeur à l'aide d'une perceuse, à l'endroit des marques.
- Enfoncez les chevilles dans les trous.
- Placez le dispositif de suspension sur le mur et fixez-le à l'aide des vis.

RECYCLAGE



Ce symbole signifie que ce produit ne peut pas être jeté avec les déchets ménagers ordinaires (2012/19/UE). Veuillez suivre les règles en vigueur dans votre pays concernant la collecte sélective des produits électriques et électroniques. La mise au rebut adéquate du produit permet d'éviter des conséquences négatives pour l'environnement et la santé publique.

Le matériel d'emballage de ce produit est 100 % recyclable ; veuillez donc l'éliminer séparément.

INSTRUCCIONES DE SEGURIDAD - ES

- **Lea atenta e íntegramente el manual de instrucciones antes de empezar a utilizar el aparato y guárdelo bien para consultas futuras.**
- Utilice el aparato única y exclusivamente para los fines que se describen en el presente manual.
- Este aparato se ha concebido para uso doméstico exclusivamente.
- El aparato lo podrán utilizar niños de 8 o más años y personas con capacidades físicas, sensoriales o mentales limitadas o sin experiencia o conocimientos siempre que sea bajo supervisión o se les haya instruido acerca de su uso seguro y comprendan los peligros que se derivan de ello.
- No deje a los menores jugar con el aparato.
- No deje a menores de 8 años limpiar ni mantener el aparato sin la supervisión adecuada.
- Mantenga el aparato y el cable fuera del alcance de menores de 8 años.
- Se requiere una atención especial cuando se vaya a usar el aparato con niños o cerca de ellos.
- Mantenga las manos, los pies, la ropa holgada, el cabello y las mascotas fuera del alcance del cepillo giratorio, para evitar lesiones, por ejemplo, en la piel, los ojos o las orejas.
- No utilice el aparato en exteriores o sobre una superficie mojada, ni para aspirar humedad.
- No aspire materiales fácilmente inflamables.
- No aspire materiales incandescentes como cigarrillos, cerillas o cenizas.
- Asegúrese siempre de que el aparato esté sobre una superficie lisa y plana y utilícelo solo en interiores.
- Para cargar la batería, utilice exclusivamente el cargador original suministrado con el aparato. Las especificaciones técnicas se pueden consultar en la placa de características del aparato.
- Mientras se esté cargando el aparato, debe mantenerse apagado.
- No cargue la batería a temperaturas por encima de 37 °C o por debajo de 0 °C.

- Electricidad estática: Algunos tipos de alfombras o moquetas pueden tener carga electrostática. Las descargas de electricidad estática no son peligrosas.
- No utilice el aparato para limpiar animales ni a personas.
- Este aparato se ha concebido para uso doméstico o similar, como:
 - en cocinas de empresa, en tiendas, oficinas y otros entornos laborales;
 - por clientes de hoteles, moteles y otros entornos residenciales;
 - en alojamientos tipo pensión;
 - en granjas.
- **Atención:** Este aparato no se debe utilizar con un temporizador o un mando a distancia externos.
- Conecte el aparato solo a corriente alterna, a un enchufe de pared con una tensión de red que se corresponda con la información que se proporciona en la placa de características del aparato.
- No doble nunca en exceso el cable de red ni deje que pase por encima de piezas calientes.
- No utilice el aparato si el cargador, el cable o el propio aparato están deteriorados, ni cuando el aparato ya no funcione correctamente, ni en el caso de que esté dañado de una manera u otra. En esos casos, consulte a la tienda o a nuestro servicio de atención al cliente. En ningún caso deberá sustituir el enchufe del cargador o el cable por su cuenta.
- El uso de accesorios no recomendados o no suministrados por Tomado puede provocar incendios, descargas eléctricas o lesiones.
- El cepillo y el aspirador se han diseñado especialmente para limpiar alfombras y suelos duros. En algunos casos, y dependiendo del tipo de suelo, podrían aparecer arañazos en la superficie que se quiere aspirar. Tomado no se hace responsable de los daños que se produzcan en los suelos.
- Si el aparato no se va a utilizar, o si es necesario montar o desmontar elementos o accesorios, o si se va a limpiar el aparato, apáguelo.
- No deje nunca el aparato sin supervisión si está en funcionamiento.
- No coloque nunca el aparato cerca de otros aparatos que emitan calor, como hornos, cocinas de gas, placas de cocina, etc.

- Si el aparato se usa de forma indebida, o si no se siguen las instrucciones del manual, en caso de avería o accidente, no se podrán reclamar daños y perjuicios y la garantía perderá su validez.
- Es necesario instalar y mantener el filtro del motor y el depósito de recogida de polvo según las instrucciones del manual para evitar averías en el aparato. En caso de averiarse por un uso incorrecto o por no colocar el depósito del polvo y los filtros, la garantía perderá su validez.
- No sumerja nunca el aparato, el cargador, el cable o el enchufe en agua.
- Evite que los niños toquen el cable o el aparato.
- No coloque el cable sobre bordes afilados, superficies calientes u otras fuentes de calor.
- No tire nunca del cable o el aparato para desenchufarlo de la toma de corriente. No toque nunca el aparato ni el cargador con las manos mojadas o húmedas.
- Si decide no usar más el aparato a causa de una avería, le recomendamos que corte el cable del cargador después de desenchufarlo.

DESCRIPCIÓN DEL PRODUCTO

1. Botón interruptor ①
2. Toma para el adaptador
3. Carcasa del motor
4. Depósito para el polvo, con filtro
5. Tubo
6. Botón para soltar el cepillo turbo
7. Cepillo turbo con led
8. Botón para soltar el tubo
9. Botón para soltar el depósito del polvo
10. Boquilla plana
11. Boquilla combinada para muebles
12. Adaptador
13. Soporte para colgar el aspirador

ANTES DEL PRIMER USO

Antes de poner en funcionamiento el aspirador por primera vez, deberá hacer lo siguiente: desembale el aspirador y todos los accesorios con cuidado y retire todo el material de embalaje. Deje el embalaje (bolsas de plástico y cartón) fuera del alcance de los niños. A continuación, compruebe minuciosamente si el aparato presenta daños externos, posiblemente causados por el transporte. Coloque el aspirador sobre una superficie plana, firme y seca. Antes del primer uso, cargue la batería del aspirador con el adaptador durante 5 horas como mínimo.

MONTAJE

MONTAJE Y DESMONTAJE DEL CEPILLO TURBO

Sujete la pieza de conexión del cepillo turbo alineada con la pieza de conexión del tubo y enganche las dos piezas.

Pulse el botón para soltar las piezas y separar el tubo del cepillo turbo - fig. 1.

MONTAJE Y DESMONTAJE DEL TUBO

Sujete la pieza de conexión del tubo alineada con la boquilla del cuerpo del aspirador y enganche bien las dos piezas - fig. 2.

Pulse el botón para soltar el cuerpo del aspirador.

CARGA DEL ASPIRADOR

Enchufe el conector del adaptador en la toma del lateral del aspirador - fig. 3.

Enchufe el adaptador a la corriente. En cuanto se haya enchufado el adaptador a la corriente, el aspirador empezará a cargarse.

El sistema indicador luminoso se encenderá y los pilotos irán iluminándose de azul de uno en uno.

Si la batería del aspirador está totalmente agotada, la carga durará unas 5 horas.

Cuando la batería esté cargada por completo, todas las luces se mantendrán encendidas de color azul. Para ahorrar electricidad,

los indicadores luminosos se apagarán al cabo de entre 3 y 5 minutos cuando el aspirador se haya cargado por completo.

Desenchufe siempre el adaptador de la corriente en cuanto se haya cargado la batería. Es normal que el adaptador se caliente mientras está enchufado.

CONSEJOS

- Con la batería totalmente cargada, el aspirador podrá funcionar durante unos 40 minutos en modo normal y unos 20 minutos en modo turbo.
- Se recomienda descargar por completo la batería al menos una vez al mes y luego volver a cargarla. Así se alarga la vida útil de la batería.

¡Advertencia! No enchufe nunca el aparato al adaptador con las manos mojadas o húmedas.

¡Advertencia! No toque el cepillo giratorio del cepillo turbo mientras el aspirador esté encendido.

¡Advertencia! Para cargar el aspirador, utilice exclusivamente el cargador original suministrado. Otros cargadores podrían dañar el aparato o incluso ser peligrosos.

USO

ENCENDER Y APAGAR EL ASPIRADOR

Deslice el interruptor (1) del asa una posición para encender el aspirador. Así, el aspirador funcionará en modo normal.

Deslice el interruptor a la siguiente posición para activar el modo turbo.

Lleve el interruptor de nuevo a la posición original para apagar el aspirador.

El cepillo turbo empezará a girar automáticamente en cuanto se encienda el aspirador. El cepillo turbo tiene iluminación por led.

USO DEL ASPIRADOR COMO MINIASPIRADOR DE MANO

El aspirador también se puede usar como miniaspirador, por ejemplo, para limpiar muebles o los asientos del coche.

Desmonte el tubo (figura 4) y coloque uno de los accesorios en la boquilla del cuerpo del aspirador.

El miniaspirador montado así se puede usar con el cepillo turbo, la boquilla plana o la boquilla combinada con cepillo.

Deslice el interruptor (1) del asa una posición para encender el aspirador. Así, el aspirador funcionará en modo normal.

Deslice el interruptor a la siguiente posición para activar el modo turbo.

Lleve el interruptor de nuevo a la posición original para apagar el aspirador.

La boquilla combinada con cepillo se puede usar de dos maneras: con o sin cepillo.

Después de cada uso, cuelgue el aspirador en el soporte. En cuanto se enchufe el adaptador a la corriente y el conector a la toma del cuerpo del aspirador, la batería empezará a cargarse. Cuando la batería se haya cargado por completo, desenchufe el adaptador de la corriente y desconéctelo del aparato.

MANTENIMIENTO

Revise periódicamente los filtros para evitar problemas. Vacíe el depósito del polvo cuando esté lleno y limpie o sustituya los filtros cuando estén sucios.

VACIADO DEL DEPÓSITO DEL POLVO

Se recomienda vaciar el depósito del polvo después de cada uso. El depósito del polvo está lleno cuando la cantidad de suciedad alcanza la línea marcada con «max». Antes de vaciar el depósito, desmonte los accesorios - fig. 4.

- Sujete el aspirador sobre un cubo de basura y desenganche la tapa - fig. 5.
- La tapa se abrirá - fig. 6. Sacuda con cuidado el depósito del polvo para vaciarlo en el cubo de basura y luego cierre bien la tapa (se oirá un «clic»).

LIMPIEZA DEL SISTEMA CICLÓNICO Y LOS FILTROS

Antes de limpiar el aspirador, desmonte los accesorios y vacíe el depósito del polvo - fig. 4. Limpie los filtros y el sistema ciclónico una vez por cada 4 veces que vacíe el depósito del polvo.

- Pulse el botón para desenganchar el depósito del polvo y separarlo del aspirador - fig. 7.
- El depósito entero se separará del aspirador - fig. 8 y 9. Tenga cuidado y mantenga derecho el depósito del polvo para evitar que se caigan el filtro y el sistema ciclónico.
- Limpie el filtro y el sistema ciclónico del depósito del polvo.
- Limpie el filtro y el sistema ciclónico con agua corriente tibia y deje que estas piezas se sequen al aire. No utilice detergentes ni cepillos. Es posible que el filtro no recupere su color original después de limpiarlo. Esta decoloración no afecta en absoluto a su efecto.
- El sistema ciclónico está formado por dos partes. Para limpiarlo a fondo, puede separar las piezas. Separe la parte inferior con el filtro interior girándola. Limpie las piezas con agua corriente tibia. No utilice detergentes ni cepillos. Deje que las piezas se sequen al aire.
- Vuelva a juntar las piezas cuando estén totalmente secas y móntelas en el depósito del polvo en el orden inverso al desmontaje. Cuidado: El sistema ciclónico solo encaja de una manera en el depósito del polvo.
- Enganche bien el depósito al aspirador.

Atención

- Utilice el aspirador únicamente cuando tenga colocados todos los filtros. Si no lo hace, el aparato podría perder potencia de aspiración o el motor podría dañarse.
- Los filtros rasgados o que no cierren bien pueden causar daños al motor. Si un filtro es defectuoso, hay que cambiarlo por otro nuevo original.

LIMPIEZA DEL CEPILLO TURBO

En el cepillo giratorio, pueden quedar enganchados pelos y otros restos de suciedad. Por eso, hay que limpiarlo con regularidad para que el aspirador tenga un funcionamiento óptimo.

- Compruebe que el aspirador está apagado y separe el cepillo turbo del aspirador.
- Desbloquee la lengüeta del lado inferior del cepillo turbo con una monedita o un destornillador de punta plana - fig. 10.
- Levante la lengüeta - fig. 11.
- Tire con cuidado del tubo hacia arriba para separarlo del cepillo turbo - fig. 12.
- Corte o separe con cuidado los hilos o pelos enganchados en el cepillo.
- Limpie el cepillo con agua corriente tibia y deje que se seque al aire.
- Vuelva a colocar el cepillo en la pieza del cepillo turbo.
- Cierre la lengüeta y gírela con una monedita o un destornillador de punta plana.

GUARDAR EL APARATO

Después de cada uso, cuelgue el aspirador en el soporte. En cuanto se enchufe el adaptador a la corriente y el conector a la toma del cuerpo del aspirador, la batería empezará a cargarse. Cuando la batería se haya cargado por completo, desenchufe el adaptador de la corriente y desconéctelo del aparato.

FIJACIÓN DEL SOPORTE PARA COLGAR EL ASPIRADOR

Fije el soporte a la pared mediante los tornillos y tacos, en un lugar donde haya un enchufe cerca para el adaptador.

- Sujete el soporte contra la pared en la posición deseada, con el lado redondeado hacia abajo.
- Con un lápiz, dibuje en la pared los dos agujeros para los tornillos.
- Utilice un taladro para perforar los dos agujeros en las marcas, de al menos 4 cm de profundidad.
- Meta los tacos en los agujeros.
- Coloque el soporte en la pared y sujételo con los tornillos.

RECICLAJE



Este símbolo indica que el producto no se puede tirar con la basura normal del hogar (2012/19/UE). Siga las normas vigentes en su localidad para la recogida selectiva de aparatos eléctricos y electrónicos. Si se deshace correctamente del producto, evitará consecuencias negativas para el medio ambiente y la salud de las personas.

El material de embalaje de este producto es 100 % reciclable; separe también el material de embalaje.

AVVERTENZE DI SICUREZZA - IT

- **Leggere attentamente le istruzioni per l'uso prima di utilizzare l'apparecchio e conservarle per riferimento futuro.**
- Destinare l'apparecchio esclusivamente agli usi descritti nelle istruzioni per l'uso.
- Questo apparecchio è adatto unicamente a un uso domestico.
- L'apparecchio può essere utilizzato da bambini di età superiore agli 8 anni, da persone con capacità fisiche, sensoriali o mentali limitate e da persone non esperte o con conoscenze limitate a patto che siano adeguatamente supervisionati o siano stati sufficientemente istruiti sull'uso sicuro dell'apparecchio e su tutti i pericoli che possono derivare dall'uso dell'apparecchio.
- Non consentire ai bambini di giocare con l'apparecchio.
- Ai bambini di età inferiore agli 8 anni non deve essere permesso di pulire l'apparecchio né di svolgere operazioni di manutenzione senza supervisione.
- Mantenere l'apparecchio e il cavo elettrico fuori dalla portata dei bambini di età inferiore agli 8 anni.
- Prestare la massima attenzione qualora l'apparecchio sia utilizzato da bambini o nelle loro vicinanze.
- Tenere mani, piedi, capelli, indumenti e animali fuori dalla portata della spazzola in funzione al fine di evitare lesioni, ad esempio, a cute, occhi od orecchi.
- Non utilizzare l'apparecchio in esterni, su superfici bagnate o per aspirare acqua di condensa o altri liquidi.
- Non aspirare materiali facilmente infiammabili.
- Non aspirare materiali accesi, quali sigarette, fiammiferi o simili.
- Assicurarsi sempre che l'apparecchio sia posizionato su una superficie liscia e piana e che sia destinato soltanto all'uso in interni.
- Utilizzare esclusivamente il caricabatterie fornito in dotazione con l'apparecchio per ricaricare la batteria. I dati tecnici sono riportati sulla targhetta dati dell'apparecchio.
- Durante la ricarica, l'apparecchio deve rimanere spento.
- Non ricaricare l'apparecchio in ambienti con temperature superiori ai 37 °C o inferiori ai 0 °C.

- **Elettricità statica:** su alcuni tipi di rivestimenti per pavimenti potrebbe accumularsi energia statica. Un'eventuale scarica di energia statica non è pericolosa.
- Non utilizzare l'apparecchio per la pulizia di animali o persone.
- Questo apparecchio è destinato unicamente a un uso domestico o simili, come:
 - l'uso nelle cucine del personale, nei negozi, negli uffici e in altri ambienti lavorativi;
 - l'uso negli alberghi e in altre strutture ricettive, qualora sia messo a disposizione degli ospiti;
 - l'uso nei bed & breakfast e in tipi di alloggio simili;
 - l'uso nelle fattorie.
- **Attenzione!** L'apparecchio non deve essere controllato tramite un timer o un telecomando.
- Collegare l'apparecchio unicamente a una presa di corrente a muro (corrente alternata) che garantisca una tensione di rete conforme a quanto riportato sulla targhetta dati dell'apparecchio.
- Non piegare mai eccessivamente il cavo elettrico e non farlo entrare in contatto con superfici/componenti calde.
- Non utilizzare l'apparecchio se il caricabatterie, il cavo o lo stesso apparecchio sono danneggiati o qualora l'apparecchio non funzioni più correttamente, sia caduto o abbia subito danni di altro tipo. Rivolgersi al rivenditore o al nostro servizio clienti. In nessun caso sostituire da soli la spina del caricabatterie o il cavo.
- L'uso di accessori non consigliati o non venduti da Tomado può provocare incendi, shock elettrici o lesioni.
- L'aspirapolvere e la spazzola sono progettati per l'uso su tappeti e pavimenti duri. In taluni casi, e a seconda del tipo di pavimento, potrebbero apparire graffi sulle superfici. Tomado non può essere ritenuta responsabile di eventuali danni verificatisi alle superfici.
- Quando l'apparecchio non è in uso, durante l'assemblaggio e il disassemblaggio, durante il collegamento o lo scollegamento degli accessori o prima di procedere alle operazioni di pulizia, spegnere l'apparecchio completamente.
- Non lasciare mai l'apparecchio incustodito durante il funzionamento.

- Non posizionare mai l'apparecchio nelle vicinanze di elettrodomestici che producono calore, come forni, fornelli a gas, piastre di cottura eccetera.
- Qualora l'apparecchio non sia utilizzato correttamente o le istruzioni illustrate nel presente manuale non siano state seguite correttamente, in caso di difetti non potrà essere avanzata alcuna richiesta di indennizzo e la garanzia perderà validità.
- Il posizionamento e la manutenzione del filtro motore e del serbatoio per la polvere devono essere eseguiti correttamente in base alle istruzioni contenute nel presente manuale per evitare guasti all'apparecchio. Qualora si verifichi un guasto a causa di un uso o di un posizionamento non corretti del serbatoio e dei filtri, la garanzia perderà validità.
- Non immergere mai l'apparecchio, il caricabatterie, il cavo o la spina in acqua.
- Assicurarsi che i bambini non entrino in contatto con il cavo né con l'apparecchio.
- Non lasciare il cavo sospeso sopra oggetti con bordi affilati, superfici calde o altre fonti di calore.
- Non tirare mai il cavo per scollegare la spina dalla presa di corrente. Non toccare mai l'apparecchio né il caricabatterie con le mani bagnate o umide.
- Qualora si decida di non utilizzare più l'apparecchio a causa di un difetto, si raccomanda di recidere il cavo del caricabatterie (dopo aver staccato la spina dalla presa di corrente).

DESCRIZIONE DEL PRODOTTO

1. Pulsante di accensione/spengimento ①
2. Presa per il caricabatterie
3. Alloggio motore
4. Serbatoio per la polvere con filtro
5. Tubo
6. Pulsante di sgancio della spazzola turbo
7. Spazzola turbo con illuminazione a LED
8. Pulsante di sgancio del tubo
9. Pulsante di sgancio del serbatoio per la polvere
10. Bocchetta a lancia
11. Bocchetta combinata per mobili
12. Caricabatterie
13. Supporto a muro

PRIMA DEL PRIMO UTILIZZO

Prima di utilizzare l'apparecchio per la prima volta, è necessario procedere come segue: estrarre con cautela tutte le componenti dell'aspirapolvere dalla confezione e rimuovere tutti i materiali da imballaggio. Tenere i materiali da imballaggio (buste di plastica ed elementi in cartone) fuori dalla portata dei bambini. Verificare accuratamente che l'apparecchio non presenti danni visibili a occhio nudo, eventualmente subito durante il trasporto. Posizionare l'aspirapolvere su una superficie stabile, asciutta e piana. Prima del primo utilizzo, caricare la batteria dell'aspirapolvere tramite il caricabatterie per almeno 5 ore.

ASSEMBLAGGIO

MONTAGGIO/SMONTAGGIO DELLA SPAZZOLA TURBO

Allineare l'estremità del tubo e l'ingresso della spazzola turbo, quindi agganciarli (si dovrà udire un clic). Premere il pulsante sul tubo per sganciare la spazzola turbo - fig. 1.

MONTAGGIO/SMONTAGGIO DEL TUBO

Allineare l'estremità del tubo e la bocca dell'aspirapolvere, quindi agganciarle (si dovrà udire un clic). 2. Premere il pulsante sull'aspirapolvere per sganciare il tubo.

COME RICARICARE L'ASPIRAPOLVERE

Collegare il connettore del caricabatterie alla presa situata sul lato dell'aspirapolvere - fig. 3.

Inserire il caricabatterie in una presa di corrente per avviare la ricarica.

L'indicatore luminoso si accenderà e le spie si illumineranno una per una (colore blu).

Qualora la batteria sia completamente scarica, saranno necessarie circa 5 ore per una ricarica completa.

A ricarica terminata, tutte le spie saranno illuminate (colore blu). Per risparmiare energia elettrica, l'indicatore luminoso si spegnerà 3-5 minuti dopo l'avvenuto completamento della ricarica.

A ricarica terminata, rimuovere sempre il caricabatterie dalla presa di corrente. Se inserito in una presa di corrente, è normale che il caricabatterie si riscaldi.

SUGGERIMENTI

- Una batteria con carica completa garantisce una durata dell'aspirazione di circa 40 minuti in modalità normale e di circa 20 minuti in modalità turbo.
- Si consiglia di fare scaricare del tutto la batteria almeno una volta al mese, quindi di ricaricarla completamente. Questa procedura serve ad allungare la vita utile della batteria.

Pericolo! Non collegare mai l'apparecchio al caricabatterie con le mani bagnate o umide.

Pericolo! Non toccare mai la spazzola quando l'aspirapolvere è in funzione.

Pericolo! Utilizzare esclusivamente il caricabatterie fornito in dotazione con l'apparecchio per ricaricare la batteria. Caricabatterie diversi da quello originale possono causare danni all'apparecchio o pericoli di altro genere.

USO

ACCENSIONE/SPEGNIMENTO DELL'ASPIRAPOLVERE

Fare scorrere di una posizione il pulsante di accensione/spegnimento ④ situato sul manico per accendere l'aspirapolvere in modalità normale. Portare il pulsante di accensione/spegnimento sulla posizione successiva per attivare la modalità turbo. Riportare il pulsante di accensione/spegnimento in posizione iniziale per spegnere l'aspirapolvere. Le setole della spazzola turbo iniziano a ruotare automaticamente all'accensione dell'aspirapolvere. La spazzola turbo è provvista di illuminazione a LED.

USO DELL'APPARECCHIO COME ASPIRABRICIOLE

L'aspirapolvere può essere utilizzato anche come aspirabriciole, ad esempio per pulire i mobili o i sedili dell'auto. Sganciare il tubo - fig. 4 e posizionare una delle bocchette sulla bocca dell'aspirapolvere. In questa modalità, l'aspirapolvere può essere abbinato alla spazzola turbo, alla bocchetta a lancia e alla bocchetta combinata. Fare scorrere di una posizione il pulsante di accensione/spegnimento ④ situato sul manico per accendere l'aspirapolvere in modalità normale. Portare il pulsante di accensione/spegnimento sulla posizione successiva per attivare la modalità turbo. Riportare il pulsante di accensione/spegnimento in posizione iniziale per spegnere l'aspirapolvere.

La bocchetta combinata può essere utilizzata con o senza spazzola.

Dopo ogni utilizzo, riporre l'aspirapolvere agganciandolo all'apposito supporto a muro. La ricarica si avvierà non appena inseriti il caricabatterie in una presa di corrente e il suo connettore nella presa apposita dell'aspirapolvere. A ricarica terminata, rimuovere sempre il caricabatterie dalla presa di corrente e scollegarne il connettore dall'apparecchio.

MANUTENZIONE

Ispezionare regolarmente i filtri per prevenire eventuali problemi. Svuotare il serbatoio per la polvere una volta pieno e pulire o sostituire i filtri se sporchi.

COME SVUOTARE IL SERBATOIO PER LA POLVERE

Si consiglia di svuotare il serbatoio per la polvere dopo ogni utilizzo. Il serbatoio è pieno qualora il contenuto raggiunga l'indicazione di volume massimo. Prima di svuotare il serbatoio, rimuovere gli accessori - fig. 4.

- Posizionare l'aspirapolvere sopra un cestino per i rifiuti, quindi sbloccare il coperchio del serbatoio - fig. 5.
- Il coperchio si aprirà - fig. 6. Scuotere delicatamente il serbatoio sopra il cestino, quindi richiudere il coperchio (si dovrà udire un clic).

PULIZIA DEL SISTEMA CICLONICO E DEI FILTRI

Prima di procedere alla pulizia dell'aspirapolvere, rimuovere gli accessori e svuotare il serbatoio per la polvere - fig. 4. Pulire i filtri e il sistema ciclonico ogni quattro svuotamenti del serbatoio per la polvere.

- Rimuovere il serbatoio per la polvere dopo averlo sganciato dall'aspirapolvere tramite il pulsante apposito - fig. 7.
- L'intero serbatoio si sgancerà dall'aspirapolvere - figg. 8 e 9. Assicurarsi di non capovolgere il serbatoio per la polvere per evitare la caduta del filtro e del sistema ciclonico.
- Rimuovere il filtro e il sistema ciclonico dal serbatoio.
- Pulire il filtro e il sistema ciclonico con acqua corrente tiepida, quindi lasciare che si asciughino all'aria. Non utilizzare detergenti né spazzole. È possibile che al termine della pulizia il filtro non riprenda il suo colore originale. Questa variazione di colore non ha alcuna conseguenza sul funzionamento dell'aspirapolvere.
- Il sistema ciclonico si compone di due parti. Per detergerlo a fondo, si può disassemblare. Svitare il lato inferiore con il filtro interno. Pulire le componenti con acqua corrente tiepida. Non utilizzare detergenti né spazzole. Quindi, lasciare che si asciughino all'aria.
- Attendere che le componenti si siano asciugate completamente, quindi riassemblyle procedendo in ordine inverso. Attenzione! Il sistema ciclonico può essere inserito nel serbatoio per la polvere soltanto nel modo corretto.
- Riagganciare il serbatoio per la polvere all'aspirapolvere (si dovrà udire un clic).

Attenzione!

- Utilizzare l'aspirapolvere soltanto qualora tutti i filtri siano inseriti correttamente. In caso contrario, la potenza di aspirazione potrebbe risultare inferiore al normale o potrebbero verificarsi danni al motore.
- Qualora presentino tagli o altre imperfezioni, i filtri potrebbero causare danni al motore. In questo caso, dovranno essere sostituiti con un nuovo filtro.

PULIZIA DELLA SPAZZOLA TURBO

Nella spazzola potrebbero rimanere impigliati capelli e/o sporco di altro tipo. Per un funzionamento ottimale dell'aspirapolvere, si consiglia pertanto di pulire la spazzola turbo regolarmente.

- Assicurarsi che l'aspirapolvere sia spento e sganciare la spazzola turbo dal tubo.
- Sbloccare l'interruttore della linguetta situato sul lato inferiore della spazzola turbo servendosi di una monetina o di un cacciavite a testa piatta - fig. 10.
- Sollevare la linguetta - fig. 11.
- Estrarre con cautela il cilindro con le setole dalla spazzola turbo - fig. 12.
- Rimuovere o tagliare con cautela i fili o i capelli impigliati nelle setole.
- Pulire il cilindro con le setole con acqua corrente tiepida, quindi lasciare che si asciughi all'aria.
- Riposizionare il cilindro con le setole nella spazzola turbo.
- Riabbassare la linguetta e bloccare nuovamente l'interruttore apposito servendosi di una monetina o di un cacciavite a testa piatta.

DOPO L'USO

Dopo ogni utilizzo, riporre l'aspirapolvere agganciandolo all'apposito supporto a muro. La ricarica si avvierà non appena inseriti il caricabatterie in una presa di corrente e il suo connettore nella presa apposita dell'aspirapolvere. A ricarica terminata, rimuovere sempre il caricabatterie dalla presa di corrente e scollegarne il connettore dall'apparecchio.

COME FISSARE IL SUPPORTO A MURO

Fissare il supporto a muro tramite le viti e i relativi tasselli a espansione nelle vicinanze di una presa di corrente per un facile collegamento del caricabatterie.

- Appoggiare il supporto alla parete tenendo la parte arrotondata verso il basso.
- Segnare sulla parete con una matita la posizione dei fori.
- Servendosi di un trapano, forare la parete in corrispondenza dei segni a matita per almeno 4 cm di profondità.
- Inserire i tasselli a espansione nei fori.
- Appoggiare il supporto al muro e avvitarlo.

SMALTIMENTO



Questo simbolo indica che il prodotto non può essere smaltito insieme ai rifiuti domestici indifferenziati (direttiva 2012/19/UE). Si raccomanda di attenersi alle norme in vigore nel proprio paese per quanto riguarda lo smaltimento degli apparecchi elettrici ed elettronici. Uno smaltimento corretto del prodotto evita ricadute negative sull'ambiente e sulla salute pubblica.

I materiali da imballaggio di questo prodotto sono riciclabili al 100%: si raccomanda pertanto di smaltirli separatamente.

SIKKERHEDSANVISNINGER – DA

- **Læs først hele brugervejledningen grundigt igennem, inden apparatet tages i brug, og opbevar den derefter omhyggeligt til senere brug.**
- Benyt kun apparatet til det formål, der er angivet i brugervejledningen.
- Apparatet er kun beregnet til husholdningsbrug.
- Apparatet kan bruges af børn fra 8 år og opefter samt af personer med nedsatte fysiske, sensoriske eller mentale færdigheder eller manglende erfaring og viden, hvis de er under opsyn og er blevet instrueret i sikker brug af apparatet og forstår de dermed forbundne farer.
- Børn må ikke lege med apparatet.
- Apparatet må ikke rengøres eller vedligeholdes af børn under 8 år, medmindre det sker under opsyn.
- Sørg for, at børn under 8 år ikke kan komme i nærheden af apparatet og ledningen.
- Hold nøje opsyn, når apparatet bruges af eller i nærheden af børn.
- Hold hænder, fødder, løstsiddende tøj, hår og dyr væk fra den roterende børste. Dette for at undgå skader på huden eller på dyrets øjne eller ører.
- Apparatet må ikke bruges udendørs, på vådt underlag eller til opsugning af væske.
- Apparatet må ikke bruges til opsugning af let antændelige materialer.
- Apparatet må ikke bruges til opsugning af brændende materialer såsom cigaretter, tændstikker eller aske.
- Sørg altid for, at apparatet står på et plant, jævnt underlag, og brug det kun indendørs.
- Brug kun den originale, medfølgende oplader til opladning af batteriet. De tekniske specifikationer fremgår af apparatets typeskilt.
- Apparatet skal være slukket, når det oplades.
- Oplad ikke batteriet ved temperaturer over 37 °C eller under 0 °C.
- Statisk elektricitet: Nogle typer gulvbelægning kan være statisk ladede. Udladning af statisk elektricitet er ikke farligt.
- Brug ikke apparatet til rengøring af dyr eller mennesker.

- Apparatet er beregnet til husholdningsbrug og lignende, som f.eks.:
 - i personalekøkkener, butikker, kontorer og andre arbejdsmiljøer
 - af gæster på hoteller, moteller og lignende
 - i Bed & Breakfast-miljøer
 - på landbrugsejendomme.
- **Bemærk:** Apparatet må ikke bruges ved hjælp af en ekstern timer eller en separat fjernbetjening.
- Apparatet må kun tilsluttes vekselstrøm fra en stikkontakt med en netspænding i overensstemmelse med oplysningerne på apparatets typeskilt.
- Elledningen må ikke bukkes skarpt eller føres hen over dele, der bliver varme.
- Brug ikke apparatet, hvis opladeren, ledningen eller apparatet er beskadiget, eller hvis apparatet ikke længere fungerer korrekt, er væltet eller på anden måde er blevet beskadiget. Kontakt i så fald forhandleren eller vores kundeservice. Udskift aldrig selv opladerens stik eller ledningen.
- Brug af tilbehør, som ikke er anbefalet eller solgt af Tomado, kan forårsage brand, elektrisk stød eller personskade.
- Børsten og støvsugeren er designet specielt til brug på tæpper og hårde gulve. I visse tilfælde og afhængig af gulvtypen kan det forekomme, at der opstår ridser på den støvsugede overflade. Tomado er ikke ansvarlig for skader, som opstår på gulvet.
- Sluk helt for apparatet, når det ikke er i brug, når der skal monteres eller afmonteres dele eller tilbehør, og når apparatet skal rengøres.
- Efterlad ikke apparatet uden opsyn, når det er tændt.
- Anbring aldrig apparatet i nærheden af apparater, der afgiver varme, f.eks. ovne, gaskomfurer, kogeplader osv.
- Hvis apparatet bruges forkert, eller hvis anvisningerne i brugervejledningen ikke følges, kan der ikke gøres krav på skadeserstatning ved eventuelle fejl eller ulykker, og garantien bortfalder.

- For at undgå fejl på apparatet er det vigtigt, at motorfilteret og støvbeholderen installeres og vedligeholdes i henhold til anvisningerne i brugervejledningen. Garantien dækker ikke fejl, som skyldes forkert brug eller manglende installation af støvbeholder og filtre.
- Nedsenk aldrig apparatet, opladeren, ledningen eller stikket i vand.
- Hold ledningen og apparatet uden for børns rækkevidde.
- Lad ikke ledningen ligge hen over skarpe kanter, varme dele eller andre varmekilder.
- Tag ikke stikket ud af stikkontakten ved at trække i ledningen eller apparatet. Rør aldrig ved apparatet eller opladeren med våde eller fugtige hænder.
- Hvis apparatet skal kasseres på grund af en defekt, anbefales det at klippe opladerens ledning af, når den er trukket ud af stikkontakten.

PRODUKTBEKRIVELSE

1. Tænd/sluk-knap ①
2. Tilslutning til adapter
3. Motorhus
4. Støvbeholder med filter
5. Rør
6. Knap til afmontering af turbobørste
7. Turbobørste med LED-lys
8. Knap til afmontering af rør
9. Knap til afmontering af støvbeholder
10. Sprækkemundstykke
11. Kombi-møbelmundstykke
12. Adapter
13. Ophængsbeslag

FØR IBRUGTAGNING

Inden støvsugeren tages i brug første gang, skal støvsugeren og alt tilbehør pakkes forsigtigt ud, og al emballage skal fjernes. Hold emballagen (plastposer og pap) uden for børns rækkevidde. Kontroller efter udpakningen omhyggeligt apparatet for uønskede skader, der måtte være opstået under transporten. Anbring støvsugeren på et fast, tørt og plant underlag. Oplad støvsugerens batteri ved hjælp af adapteren i mindst fem timer, før den bruges første gang.

MONTAGE

MONTAGE OG AFMONTERING AF TURBOBØRSTE

Hold turbobørstens tilslutning ud for rørets tilslutning, og klik de to dele sammen. Tryk på knappen på røret til afmontering af turbobørsten – fig. 1.

MONTAGE OG AFMONTERING AF RØRET

Hold rørets tilslutning ud for støvsugerens mundstykke, og klik de to dele godt sammen – fig. 2. Tryk på knappen for at afmontere støvsugeren igen.

OPLADNING AF STØVSUGEREN

Tilslut adapterens stik på siden af støvsugeren – fig. 3.

Sæt adapteren i en stikkontakt. Når adapteren er sat i en stikkontakt, lades støvsugeren op.

Indikatorlyset tændes, og lamperne lyser blåt én for én.

Når støvsugerens batteri er helt afladet, tager en fuld opladning ca. 5 timer.

Når batteriet er fuldt opladet, lyser alle de blå lamper kontinuerligt. For at spare på strømmen slukker indikatorlyset efter 3-5 minutter, når støvsugeren er ladet helt op.

Træk altid adapteren ud af stikkontakten, når batteriet er fuldt opladet. Det er normalt, at adapteren bliver varm, når den sidder i stikkontakten.

TIPS

- Et fuldt opladet batteri giver en brugstid på ca. 40 minutter med normal funktion og ca. 20 minutter med turbofunktion.
- Vi anbefaler, at batteriet aflades helt og derefter lades helt op mindst en gang om måneden. Det forlænger batteriets levetid.

Advarsel! Tilslut aldrig adapteren til apparatet, når du har våde eller fugtige hænder.

Advarsel! Rør ikke ved turbobørstens roterende børste, mens støvsugeren er tændt.

Advarsel! Brug kun den medfølgende originale oplader til opladning af støvsugeren. Andre opladere kan beskadige apparatet og kan være farlige.

ANVENDELSE

TÆND OG SLUK FOR STØVSUGEREN

Skub tænd/sluk-knappen  på håndtaget til en funktion for at tænde for støvsugeren. Støvsugeren starter i normal funktion. Skub tænd/sluk-knappen til næste funktion for at aktivere turbofunktionen.

Kør tænd/sluk-knappen helt tilbage for at slukke for støvsugeren.

Turbobørsten begynder automatisk at rotere, når der tændes for støvsugeren. Turbobørsten er udstyret med LED-lys.

BRUG STØVSUGEREN SOM HÅNDSTØVSUGER

Støvsugeren kan også bruges som håndstøvsuger, f.eks. til støvsugning af møbler eller sæderne i bilen. Afmonter røret – fig. 4 – og monter et tilbehør på støvsugerens mundstykke.

Håndstøvsugeren kan bruges sammen med turbobørsten, sprækkemundstykket eller kombi-børstemundstykket.

Kør tænd/sluk-knappen  på håndtaget til en funktion for at tænde for støvsugeren. Støvsugeren starter i normal funktion.

Skub tænd/sluk-knappen til næste funktion for at aktivere turbofunktionen.

Kør tænd/sluk-knappen helt tilbage for at slukke for støvsugeren.

Kombi-børstemundstykket kan bruges på to måder: med og uden børste.

Hæng altid støvsugeren på plads på ophængsbeslaget efter brug. Når adapteren er sat i en stikkontakt, og stikket sidder i støvsugeren, oplades batteriet. Tag adapteren ud af stikkontakten og apparatet, når batteriet er fuldt opladet.

VEDLIGEHOLDELSE

Kontroller filtrene regelmæssigt for at forebygge problemer. Tøm støvbeholderen, når den er fyldt, og rengør eller udskift filtrene, når de er snavsede.

TØMNING AF STØVBEHOLDER

Det anbefales, at støvbeholderen tømmes efter hver brug. Støvbeholderen er fuld, når mængden af snavs når til maksimumstregen. Afmonter tilbehøret, inden støvbeholderen tømmes – fig. 4.

- Hold støvsugeren over en affaldsbeholder, og løsn støvbeholderens låg – fig. 5.
- Låget åbner – fig. 6. Tøm støvbeholderen ved at ryste den forsigtigt over affaldsbeholderen, og klik derefter låget på plads igen.

RENGØRING AF CYKLONSYSTEM OG FILTRE

Afmonter tilbehør, og tøm støvbeholderen, inden støvsugeren rengøres – fig. 4. Rengør filtrene og cyklonsystemet, når støvbeholderen er blevet tømt fire gange.

- Tryk på knappen, som løsner støvbeholderen, og fjern støvbeholderen fra støvsugeren – fig. 7.
- Hele støvbeholderen løsnes fra støvsugeren – fig. 8 og 9. Sørg for at holde støvbeholderen lodret, så filteret og cyklonsystemet ikke falder ud.
- Tag filteret og cyklonsystemet ud af støvbeholderen.
- Rengør filteret og cyklonsystemet under lunkent rindende vand, og lad delene lufttørre. Brug ikke rengøringsmidler eller børster. Vær opmærksom på, at filteret muligvis ikke får sin oprindelige farve tilbage efter rengøringen. Denne misfarvning har dog ingen indflydelse på filterets funktion.
- Cyklonsystemet består af to dele, som kan skilles ad, så det er muligt at rengøre cyklonsystemet grundigt. Drej den nederste del af med det indvendige filter. Rengør delene under lunkent rindende vand. Brug ikke rengøringsmidler eller børster. Lad delene lufttørre.
- Saml delene igen, når de er helt tørre, og monter dem i omvendt rækkefølge i støvbeholderen. Bemærk: Cyklonsystemet kan kun sidde på én måde i støvbeholderen.
- Klik støvbeholderen forsvarligt fast på støvsugeren.

NB:

- Brug kun støvsugeren med alle filtre monteret. Ellers kan det mindske sugestykken eller medføre skader på støvsugeren.
- Hvis et filter er flænet eller ikke slutter ordentligt til, kan det medføre skader på motoren. Hvis et filter er defekt, skal det udskiftes med et nyt, originalt eksemplar.

RENGØRING AF TURBOBØRSTE

Der kan sætte sig hår og andet snavs fast i den roterende børste. Rengør derfor turbobørsten regelmæssigt for at sikre, at støvsugeren fungerer optimalt.

- Sørg for, at støvsugeren er slukket, og afmonter turbobørsten fra støvsugeren.
- Løsn låsemekanismen på turbobørstens underside med en mønt eller en lige skruetrækker – fig. 10.
- Klap låsemekanismen op – fig. 11.
- Træk forsigtigt børsten op, og tag den ud af turbobørsten – fig. 12.
- Klip eller skær forsigtigt de fastsiddende tråde eller hår fri fra børsten.
- Rengør børsten under lunkenet rindende vand, og lad den lufttørre.
- Sæt børsten tilbage i turbobørsten.
- Luk låsemekanismen i, og lås den med en mønt eller en lige skruetrækker.

OPBEVARING

Hæng altid støvsugeren på plads på ophængsbeslaget efter brug. Når adapteren er sat i en stikkontakt, og stikket sidder i støvsugeren, oplades batteriet. Tag adapteren ud af stikkontakten og apparatet, når batteriet er fuldt opladet.

MONTAGE AF OPHÆNGSBESLAG

Monter ophængsbeslaget på væggen ved hjælp af skruer og plugs. Vælg et sted i nærheden af en stikkontakt, så adapteren kan tilsluttes.

- Hold ophængsbeslaget med den runde kant nedad i den ønskede placering på væggen.
- Afmærk de to skruehuller på væggen med en blyant.
- Bør to huller, som er mindst 4 cm dybe, på markeringerne.
- Sæt plugs i hullerne.
- Placer ophængsbeslaget på væggen, og skru det fast med skrueerne.

BORTSKAFFELSE



Dette symbol betyder, at produktet ikke må bortskaffes sammen med almindeligt husholdningsaffald (2012/19/EU). Følg de gældende nationale regler for sortering og indsamling af elektrisk og elektronisk udstyr. Når du bortskaffer produktet korrekt, er du med til at mindske belastningen af miljøet og folkesundheden. Produktets emballage er 100% genanvendelig. Sørg for, at emballagen affaldssorteres.

ZALECENIA BEZPIECZEŃSTWA – PL

- **Przed użyciem urządzenia należy najpierw uważnie przeczytać całą instrukcję obsługi i zachować ją na potrzeby późniejszego wykorzystania.**
- Tego urządzenia można używać wyłącznie do celów opisanych w niniejszej instrukcji obsługi.
- To urządzenie jest przeznaczone wyłącznie do użytku w gospodarstwach domowych.
- Urządzenie może być używane przez dzieci w wieku od 8 lat i przez osoby o ograniczonych zdolnościach fizycznych, umysłowych i mentalnych bądź osoby nieposiadające doświadczenia lub wiedzy, kiedy używają one urządzenia pod nadzorem lub są poinstruowane na temat bezpiecznego jego użytkowania, a także rozumieją związane z tym zagrożenia.
- Dzieci nie mogą bawić się urządzeniem.
- Urządzenie nie może być czyszczone ani konserwowane przez dzieci poniżej 8. roku życia, chyba że odbywa się to pod odpowiednim nadzorem.
- W związku z tym trzymaj urządzenie i przewód poza zasięgiem dzieci poniżej 8. roku życia.
- Jeśli urządzenie jest używane przez dzieci lub w ich pobliżu wymagany jest surowy nadzór.
- Trzymaj ręce, nogi, luźne ubrania, włosy i zwierzęta poza zasięgiem obracającej się szczotki. Pozwala to uniknąć, np. obrażeń w zakresie skóry, oczu lub uszu.
- Nie używaj urządzenia na zewnątrz ani na mokrym podłożu lub do pochłaniania cieczy.
- Nie pochłaniaj materiałów łatwopalnych.
- Nie pochłaniaj żadnych materiałów palnych, takich jak papierosy, zapalniczki lub popioły.
- Zawsze zadbaj o to, aby urządzenie stało na równym, płaskim podłożu i używaj go wyłącznie wewnątrz.
- Na potrzeby ładowania akumulatora korzystaj wyłącznie z oryginalnej ładowarki dostarczonej wraz z urządzeniem. Szczegóły techniczne są podane na tabliczce znamionowej urządzenia.

- Podczas ładowania urządzenie powinno być wyłączone.
- Nie ładuj akumulatora w temperaturze powyżej 37°C lub poniżej 0°C.
- Elektryczność statyczna: na powierzchni niektórych wykładzin mogą tworzyć się ładunki elektrostatyczne. Rozładowanie elektryczności statycznej nie jest groźne.
- Nie używaj urządzenia do czyszczenia zwierząt lub ludzi.
- Urządzenie jest przeznaczone do użytku w gospodarstwach domowych i tym podobnych, jak np.:
 - w profesjonalnych kuchniach, sklepach, biurach i innych miejscach pracy;
 - przez gości w hotelach, motelach i innych obiektach rezydencyjnych;
 - w obiektach typu Bed&Breakfast;
 - w gospodarstwach rolnych.
- **Uwaga:** tego urządzenia nie można używać z zewnętrznym zegarem lub osobnym zdalnym sterowaniem.
- Podłączaj urządzenie wyłącznie do źródeł prądu zmiennego, do gniazdka o napięciu sieciowym zgodnym z informacją podaną na tabliczce znamionowej urządzenia.
- Kable sieciowego nie można w żadnym wypadku mocno zaginać ani kłaść na gorących elementach.
- Nie używaj urządzenia, kiedy ładowarka, kabel lub samo urządzenie są uszkodzone, kiedy urządzenie przestaje działać prawidłowo lub kiedy upadnie bądź w inny sposób ulegnie uszkodzeniu. W takich przypadkach należy skonsultować się ze sprzedawcą lub naszym działem obsługi klienta. W żadnym razie nie można samodzielnie wymieniać wtyczki ładowarki ani kabla.
- Korzystanie z akcesoriów, które nie są zalecane lub sprzedawane przez firmę Tomado, może doprowadzić do pożaru, porażenia prądem lub obrażeń ciała.
- Szczotka i odkurzacz są zaprojektowane specjalnie na potrzeby użycia na dywanach i twardych podłogach. W ograniczonych przypadkach i w zależności od rodzaju podłogi może zdarzyć się, że na odkurzonej powierzchni pojawią się zarysowania. Tomado nie ponosi odpowiedzialności z tytułu szkód powstałych na podłodze.

- Wyłącz całkowicie urządzenie, jeśli nie jest używane albo kiedy elementy bądź akcesoria należy zamontować lub zdemontować, a także kiedy urządzenie jest czyszczone.
- Nie pozostawiaj urządzenia bez nadzoru, jeśli jest włączone.
- Nigdy nie umieszczaj urządzenia w pobliżu urządzeń, które oddają ciepło, jak np. piecze, kuchenki gazowe, płyty grzewcze itp.
- Jeśli urządzenie jest niewłaściwie użytkowane lub nie przestrzega się zaleceń zawartych w instrukcji, w razie ewentualnych defektów lub wypadków nie można rościć żadnych praw do odszkodowania, a wszelkie prawa gwarancyjne wygasają.
- Przestrzeganie zaleceń dotyczących prawidłowej instalacji oraz konserwacji filtra silnika i zbiornika na kurz jest niezbędne, aby można było uniknąć defektów w zakresie urządzenia. Awarie, do których dochodzi w wyniku nieprawidłowego użytkowania lub nieumieszczenia zbiornika na kurz i filtrów, skutkują utratą praw gwarancyjnych.
- Nigdy nie zanurzaj urządzenia, ładowarki, kabla ani wtyczki w wodzie.
- Dbaj o to, aby dzieci nie mogły dotykać kabla ani urządzenia.
- Nie pozwalaj, aby kabel zwisał na ostrych krawędziach, gorących częściach lub innych źródłach ciepła.
- Nie można ciągnąć za kabel ani urządzenie, aby odłączyć wtyczkę z gniazdka. Urządzenia ani ładowarki nie można dotykać mokrymi ani wilgotnymi rękami.
- Jeśli z powodu awarii zdecydujesz się zakończyć użytkowanie urządzenia, zalecamy przeciąć kabel ładowarki po wyciągnięciu wtyczki z gniazdka.

OPIS PRODUKTU

1. Przycisk włączania/wyłączania ①
2. Przyłącze adaptera
3. Obudowa silnika
4. Zbiornik na kurz z filtrem
5. Rura
6. Przycisk do odłączania szczotki turbo
7. Szczotka turbo z oświetleniem LED
8. Przycisk do odłączania rury
9. Przycisk do odłączania zbiornika na kurz
10. Ssawka szczelinowa
11. Ssawka do mebli
12. Adapter
13. Zaczep

PRZED PIERWSZYM UŻYCIEM

Przed pierwszym użyciem odkurzacza należy wykonać następujące czynności: ostrożnie wyciągnąć odkurzacz z całym osprzętem i usunąć wszystkie materiały opakowaniowe. Opakowanie (worki plastikowe i karton) trzymaj poza zasięgiem dzieci. Po rozpakowaniu urządzenia sprawdź je pod kątem uszkodzeń zewnętrznych, które mogą ewentualnie powstać podczas transportu. Zawsze ustawiaj odkurzacz na solidnym, suchym i płaskim podłożu. Przed pierwszym użyciem ładuj akumulator odkurzacza co najmniej przez 5 godzin przy użyciu adaptera.

MONTAŻ

MONTEWANIE I DEMONTOWANIE SZCZOTKI TURBO

Trzymaj złącze szczotki turbo w jednej linii ze złączem rury i zatrzaśnij ze sobą te dwa elementy. Wciśnij przycisk na rurze, aby odłączyć szczotkę turbo – rys. 1.

MONTEWANIE I DEMONTOWANIE RURY

Trzymaj złącze rury w jednej linii z otworem pochłaniającym odkurzacza i mocno zacisnij ze sobą dwa elementy. 2. Wciśnij przycisk, aby ponownie odłączyć odkurzacz.

ŁADOWANIE ODKURZACZA

Włóż złącze adaptera w przyłącze z boku odkurzacza – rys. 3.

Podłącz adapter do gniazdka elektrycznego. Kiedy adapter jest podłączony do gniazdka, odkurzacz będzie się ładował. Kontrolka zapala się wtedy na niebiesko.

Jeśli akumulator odkurzacza jest całkowicie rozładowany, ładowanie będzie trwało około 5 godzin.

Kiedy akumulator w pełni się naładuje, wszystkie kontrolki będą świecić nieprzerwanie na niebiesko. Ze względu na oszczędność prądu kontrolka wyłącza się po 3-5 minutach, kiedy odkurzacz jest w pełni naładowany.

Zawsze odłączaj adapter z gniazdka elektrycznego, kiedy akumulator jest w pełni naładowany. Normalnym zjawiskiem jest to, że adapter nagrzewa się, kiedy jest podłączony do gniazdka.

WSKAZÓWKI

- W pełni naładowany akumulator umożliwia użytkowanie przez ok. 40 minut w normalnym trybie oraz przez ok. 20 minut w trybie turbo.
- Zalecamy całkowite rozładowanie akumulatora co najmniej raz w miesiącu, a następnie pełne naładowanie. Pozytywnie wpływa to na okres eksploatacji akumulatora.

Ostrzeżenie! Nigdy nie podłączaj urządzenia do adaptera mokrymi lub wilgotnymi rękami.

Ostrzeżenie! Nie dotykaj obracającej się szczotki turbo, kiedy odkurzacz jest włączony.

Ostrzeżenie! Do ładowania odkurzacza używaj wyłącznie oryginalnej ładowarki dołączonej do zestawu. Inne ładowarki mogą uszkodzić urządzenie, a nawet stwarzać zagrożenie.

UŻYTKOWANIE

WŁĄCZANIE I WYŁĄCZANIE ODKURZACZA

Ustaw przycisk włączania/ wyłączenia (Ⓜ) na rączce w pozycji włączania odkurzacza. Odkurzacze włączy się w trybie normalnym. Ustaw przycisk włączania/ wyłączenia w następnej pozycji, aby aktywować tryb turbo. Ustaw przycisk włączania/ wyłączenia w początkowej pozycji, aby wyłączyć odkurzacze. Szczotka turbo będzie pracować automatycznie, kiedy włączy się odkurzacze. Szczotka turbo jest wyposażona w kontrolkę LED.

KORZYSTANIE Z ODKURZACZA JAKO POCHŁANIACZA OKRUCHÓW

Odkurzacza można używać również jako pochłaniacza okruchów, aby np. sprzątać meble lub siedzenia samochodowe. Zdemontuj rurę – rys. 4, a następnie zamontuj jedno z akcesoriów przy otworze pochłaniającym odkurzacza. Pochłaniacz okruchów może być również używany ze szczotką turbo, ssawką szczelinową lub ssawką do mebli. Ustaw przycisk włączania/ wyłączenia (Ⓜ) na rączce w pozycji włączania odkurzacza. Odkurzacze włączy się w trybie normalnym. Ustaw przycisk włączania/ wyłączenia w następnej pozycji, aby aktywować tryb turbo. Ustaw przycisk włączania/ wyłączenia w początkowej pozycji, aby wyłączyć odkurzacze.

Ssawki do mebli można używać na dwa sposoby: ze szczotką lub bez niej.

Po każdym użyciu odwieś odkurzacze na uchwyt. Kiedy adapter jest podłączony do gniazdka, a złącze znajduje się w przyłączu odkurzacza, akumulator będzie się ładował. Kiedy akumulator jest w pełni naładowany, odłącz adapter od gniazdka i urządzenia.

KONSERWACJA

Regularnie kontroluj filtry, aby uniknąć problemów. Opróżnij zbiornik na kurz, kiedy jest on zapelniony, a także wyczyść lub wymień filtry, jeśli są zabrudzone.

OPRÓŻNIANIE ZBIORNIKA NA KURZ

Zbiornik na kurz należy opróżnić po każdym użyciu. Zbiornik na kurz jest zapelniony, jeśli ilość zabrudzeń osiągnie linię „max”. Przed opróżnieniem zbiornika na kurz należy najpierw zdemontować akcesoria – rys. 4.

- Trzymaj odkurzacze nad koszem na śmieci i odbezpiecz pokrywę zbiornika na kurz – rys. 5.
- Pokrywa powinna się otworzyć – rys. 6. Spokojnie wytrzep zawartość zbiornika na kurz do kosza na śmieci i zatrzasknij pokrywę.

CZYSZCZENIE SYSTEMU CYKLONOWEGO I FILTRÓW

Przed przystąpieniem do czyszczenia odkurzacza najpierw zdemontuj akcesoria i opróżnij zbiornik na kurz – rys. 4. Czyść filtry i system cyklonowy raz na 4 opróżnienia zbiornika na kurz.

- Wciśnij przycisk, aby odłączyć zbiornik na kurz i ściągnij zbiornik na kurz z odkurzacza – rys. 7.
- Cały zbiornik na kurz odłącza się od odkurzacza – rys. 8 i 9. Pamiętaj, aby trzymać zbiornik na kurz pionowo, aby zapobiec wypadnięciu z niego filtra i systemu cyklonowego.
- Wyciągnij filtr i system cyklonowy ze zbiornika na kurz.
- Wyczyść filtr i system cyklonowy pod letnią bieżącą wodą i pozostaw te elementy do wyschnięcia. Nie używaj żadnych środków czyszczących ani szczotek. Pamiętaj, że filtr po czyszczeniu może nie odzyskać początkowego koloru. Odbarwienie to nie ma jednak wpływu na jego działanie.
- System cyklonowy składa się z dwóch części. Aby gruntownie wyczyścić system cyklonowy, można go rozmontować. W tym celu należy odkręcić dolną jego część z filtrem wewnętrznym. Wyczyścić części pod letnią bieżącą wodą. Nie używaj żadnych środków czyszczących ani szczotek. Pozostaw części do wyschnięcia.
- Zmontuj części ponownie w jedną całość, jeśli wszystko jest całkowicie suche i umieść je w odwrotnej kolejności w zbiorniku na kurz. Uwaga: system cyklonowy pasuje tylko w jednym ułożeniu do zbiornika na kurz.
- Zamontuj zbiornik na kurz na zatrzask przy odkurzaczu.

Uwaga

- Używaj odkurzacza wyłącznie, jeśli zamontowane są wszystkie filtry. W innym przypadku może to zmniejszyć moc ssania lub doprowadzić do uszkodzenia silnika.
- Popękane lub nieodpowiednio przylegające filtry mogą spowodować uszkodzenie silnika. Jeśli filtr jest uszkodzony, należy go wymienić na nowy, oryginalny egzemplarz.

CZYSZCZENIE SZCZOTKI TURBO

W obracającej się szczotce mogą pozostawać włosy i/lub inne zabrudzenia. Dlatego regularnie należy czyścić szczotkę turbo w celu utrzymania optymalnego działania odkurzacza.

- Zadbaj o to, aby odkurzacz był wyłączony, a następnie odłącz od niego szczotkę turbo.
- Odblokuj wargę w dolnej części szczotki turbo przy użyciu monety lub płaskiego śrubokręta – rys. 10.
- Podnieś wargę do góry – rys. 11.
- Następnie podnieś ostrożnie szczotkę i wyciągnij ją ze szczotki turbo – rys. 12.
- Utnij lub wytnij ostrożnie nici lub włosy, które utknęły w szczotce.
- Wyczyść szczotkę pod letnią bieżącą wodą i pozostaw ją do wyschnięcia.
- Umieść szczotkę ponownie w szczotce turbo.
- Zamknij wargę i przekręć zamknięcie przy użyciu monety lub płaskiego śrubokręta.

PRZECHOWYWANIE

Po każdym użyciu odwieś odkurzacza na uchwyt. Kiedy adapter jest podłączony do gniazdka, a złącze znajduje się w przyłączy odkurzacza, akumulator będzie się ładował. Kiedy akumulator jest w pełni naładowany, odłącz adapter od gniazdka i urządzenia.

MOCOWANIE UCHWYTU

Zamocuj uchwyt przy użyciu śrub i kołków do ściany w miejscu, w którym w pobliżu znajduje się również gniazdko na potrzeby adaptera.

- Trzymaj uchwyt okrągłą stroną do góry przy ścianie w odpowiedniej pozycji.
- Zaznacz na ścianie ołówkiem miejsca na dwa otwory do wywiercenia.
- Przy użyciu wiertarki wywierć dwa otwory w zaznaczonych miejscach o głębokości co najmniej 4 cm.
- Wepchnij kołki do otworów.
- Zamontuj uchwyt na ścianie i przykręć go przy użyciu śrub.

RECYKLING



Ten symbol oznacza, że tego produktu nie można utylizować wraz ze standardowymi odpadami komunalnymi (2012/19/WE). Przestrzegaj przepisów obowiązujących w danym kraju odnośnie do segregowania odpadów elektrycznych i elektronicznych. Utylizując produkt prawidłowo, zapobiegasz negatywnym skutkom dla środowiska i zdrowia publicznego.

Materiał opakowaniowy tego produktu w 100% nadaje się do ponownego użycia, dlatego należy go wyrzucić osobno.

BEZPEČNOSTNÍ PŘEDPISY - CZ

- **Před použitím spotřebiče si nejprve důkladně přečtete celý návod k použití a pečlivě ho uschovejte k pozdějšímu nahlédnutí.**
- Spotřebič používejte pouze pro účely popsané v tomto návodu.
- Tento spotřebič je vhodný výlučně pro použití v domácnosti.
- Děti od 8 let a osoby s omezenými fyzickými, smyslovými nebo duševními schopnostmi nebo nedostatečnými zkušenostmi nebo znalostmi smí tento spotřebič používat pod dozorem nebo pokud byly poučeny o jeho bezpečném používání a chápou nebezpečí spojená s jeho používáním.
- Děti si se spotřebičem nesmí hrát.
- Čištění ani údržbu spotřebiče nesmí provádět děti mladší 8 let, ledaže by přitom byly pod dozorem.
- Spotřebič a kabel uchovávejte mimo dosah dětí do 8 let.
- Je-li spotřebič používán dětmi nebo v jejich blízkosti, je nutný přísný dohled.
- Ruce, nohy, volný oděv, vlasy a zvířata udržujte mimo dosah rotujícího kartáče. Tím se zabrání poranění například kůže, očí nebo uší.
- Spotřebič nepoužívejte venku ani na mokřem povrchu nebo k absorpci vlhkosti.
- Nevysávejte vysoce hořlavé materiály.
- Nevysávejte hořící materiály, jako jsou cigarety, zápalky nebo popel.
- Vždy se ujistěte, že je spotřebič na rovném a hladkém povrchu a používejte jej pouze uvnitř.
- K nabíjení baterie používejte pouze originální nabíječku dodanou se spotřebičem. Technické údaje jsou uvedeny na typovém štítku spotřebiče.
- Když se spotřebič nabíjí, musí být vypnutý.
- Nenabíjejte baterii při teplotách nad 37 °C nebo pod 0 °C.
- Statická elektřina: některé druhy podlahových krytin mohou být staticky nabíjeny. Výboj statické elektřiny není nebezpečný.
- Spotřebič nepoužívejte k čištění zvířat nebo lidí.

- Tento přístroj je určen pro domácí a obdobné použití, jako např.:
 - v kuchyňkách ve firmách, v obchodech, kancelářích a na jiných pracovištích;
 - hosty v hotelech, motelech a jiných obytných prostředích;
 - v ubytováních typu Bed & Breakfast;
 - na farmách.
- **Pozor:** spotřebič se nesmí používat s externím časovačem nebo samostatným dálkovým ovladačem.
- Spotřebič připojujte pouze ke střídavému proudu, do stěnové zásuvky s napájecím napětím podle údajů na typovém štítku spotřebiče.
- Nikdy ostře neohýbejte napájecí kabel ani jej neved'te přes horké plochy.
- Spotřebič nepoužívejte, má-li poškozenou nabíječku, kabel, je sám poškozen, funguje nesprávně, spadl nebo je jinak poškozen. V takovém případě se informujte u prodejce nebo naší zákaznické podpory. Zástrčku ani kabel nabíječky v žádném případě nevyměňujte svépomocí.
- Používání příslušenství, které společnost Tomado nedoporučuje nebo neprodává, může způsobit požár, úraz elektrickým proudem nebo zranění.
- Kartáč a vysavač jsou speciálně navrženy k použití na kobercích a tvrdých podlahách. V omezených případech a v závislosti na typu podlahy může na vysávaném povrchu dojít k poškrábání. Společnost Tomado neodpovídá za poškození podlahy.
- V případě, že se spotřebič nepoužívá, je třeba namontovat nebo odmontovat součásti nebo příslušenství nebo se má spotřebič vyčistit, úplně jej vypněte.
- Nenechávejte spotřebič bez dozoru, když je v provozu.
- Spotřebič nikdy neumísťujte do blízkosti zařízení vydávajících teplo, jako jsou trouby, plynové sporáky, varné desky atd.
- Pokud je spotřebič používán nesprávně nebo nejsou dodržovány pokyny v příručce, nelze v případě závady nebo nehody požadovat náhradu škody a právo na záruku zaniká.

- Správná instalace a údržba filtru motoru a prachové nádoby podle pokynů v příručce je nezbytná, aby se zabránilo vzniku závad na spotřebiči. V případě závad způsobených nesprávným použitím nebo nevložením prachové nádoby a filtrů nárok na záruku zaniká.
- Spotřebič, nabíječku, kabel nebo zástrčku nikdy nenořte do vody.
- Ujistěte se, že se děti nemohou dotýkat kabelu nebo spotřebiče.
- Nenechávejte kabel viset přes ostré hrany, horké části nebo jiné zdroje tepla.
- Při vytahování zástrčky ze zásuvky netahejte za kabel ani za spotřebič. Nikdy se nabíječky nedotýkejte mokrýma nebo vlhkýma rukama.
- Pokud se rozhodnete spotřebič kvůli závadě nepoužívat, doporučujeme vám po vytažení zástrčky ze zásuvky ustříhnout kabel nabíječky.

POPIS VÝROBKU

1. Vypínač Ⓢ
2. Přípojka pro adaptér
3. Kryt motoru
4. Prachová nádoba s filtrem
5. Násada
6. Tlačítko pro odpojení turbo kartáče
7. Turbo kartáč s LED osvětlením
8. Tlačítko pro odpojení násady
9. Tlačítko pro odpojení prachové nádoby
10. Štěrbínová hubice
11. Kombinovaná nábytková hubice
12. Adaptér
13. Závěsná konzola

PŘED PRVNÍM POUŽITÍM

Před prvním použitím vysavače postupujte následovně: vysavač a veškeré příslušenství opatrně vybalte a odstraňte veškerý obalový materiál. Obaly (plastové sáčky a karton) držte mimo dosah dětí. Po vybalení pečlivě zkontrolujte, zda spotřebič nemá vnější poškození, ke kterému mohlo dojít při přepravě. Vysavač umístěte ve svislé poloze na pevný, suchý a rovný povrch. Před prvním použitím vysavače nabíjejte baterii adaptérem po dobu nejméně 5 hodin.

MONTÁŽ

MONTÁŽ A DEMONTÁŽ TURBO KARTÁČE

Zarovnejte přípojku turbo kartáče s přípojkou násady a navakněte oba díly na sebe. Zatlacením tlačítka na trubce odpojte turbo kartáč – obr. 1.

MONTÁŽ A DEMONTÁŽ NÁSADY

Zarovnejte přípojku násady s hubicí vysavače a navakněte oba díly pevně na sebe – obr. 2. Stisknutím tlačítka vysavač odpojte.

NABÍJENÍ VYSAVAČE

Zasuňte konektor adaptéru do přípojky na boku vysavače – obr. 3. Zasuňte adaptér do zásuvky. Jakmile je adaptér připojen k zásuvce, vysavač se nabíjí. Kontrolka se rozsvítí a svítí světle modrou barvou.

Když je baterie vysavače zcela vybitá, nabíjení bude trvat asi 5 hodin.

Po úplném nabití baterie se všechny kontrolky rozsvítí modře. Z důvodu úspory energie zhasne kontrolka po 3 až 5 minutách po úplném nabití vysavače.

Po úplném nabití baterie vždy vyjměte adaptér ze síťové zásuvky. Je normální, že se adaptér po zapojení do zásuvky zahřívá.

TIPY

- Plně nabitá baterie poskytuje provozní dobu cca 40 minut v normálním režimu a cca 20 minut v režimu turbo.
- Doporučujeme kapacitu baterie alespoň jednou měsíčně zcela spotřebovat a poté baterii plně nabít. Tím se prodlouží životnost baterie.

Varování! Nikdy adaptér nezapojujte mokřýma nebo vlhkýma rukama.

Varování! Když je vysavač zapnutý, nedotýkejte se kartáče rotujícího turbo kartáče.

Varování! K nabíjení vysavače používejte pouze originální nabíječku. Jiné nabíječky mohou spotřebič poškodit, a dokonce být nebezpečné.

POUŽITÍ

ZAPNUTÍ A VYPNUTÍ VYSAVAČE

Posunutím vypínače ① na rukojeti do jedné polohy zapnete vysavač. Vysavač bude fungovat v normálním režimu.

Chcete-li aktivovat režim turbo, posuňte vypínač do další polohy.

Posunutím vypínače zcela vypnete vysavač.

Jakmile se vysavač zapne, turbo kartáč se začne otáčet automaticky. Turbo kartáč je vybaven LED osvětlením.

POUŽITÍ VYSAVAČE JAKO RUČNÍHO VYSAVAČE

Vysavač lze také použít například jako ruční vysavač k čištění nábytku nebo autosedaček. Odmontujte násadu – obr. 4 a umístěte na hubici vysavače jedno z příslušenství.

Ruční vysavač lze použít s turbo kartáčem, štěrbinovou hubicí nebo kombinovanou kartáčovou hubicí.

Posunutím vypínače ② na rukojeti do jedné polohy zapnete vysavač. Vysavač bude fungovat v normálním režimu.

Chcete-li aktivovat režim turbo, posuňte vypínač do další polohy.

Posunutím vypínače zcela vypnete vysavač.

Kombinovaná kartáčová hubice může být použita dvěma způsoby: s kartáčem nebo bez kartáče.

Po každém použití zavěste vysavač zpět na závěsnou konzolu. Jakmile je adaptér připojen k síťové zásuvce a konektor je zasunut do přípojky vysavače, baterie se nabíjí. Když je baterie plně nabitá, vyjměte adaptér ze zásuvky a ze spotřebiče.

ÚDRŽBA

Pravidelně kontrolujte filtry, abyste předešli problémům. Vyprázdněte prachovou nádobu, je-li plná, a vyčistěte nebo vyměňte filtry, jsou-li znečištěné.

VYPRÁZDNĚNÍ PRACHOVÉ NÁDOBY

Po každém použití se doporučuje vyprázdnit prachovou nádobu. Prachová nádoba je plná, když množství nečistot dosáhlo značky maxima. Před vyprázdněním prachové nádoby nejprve vyjměte příslušenství – obr. 4.

- Podržte vysavač nad odpadním košem a odklopte víko prachové nádoby – obr. 5.
- Víko se otevře – obr. 6. Opatrně vytřepejte prachovou nádobu do odpadního koše a zavřete víko zacvaknutím.

ČIŠTĚNÍ CYKLÓNOVÉHO SYSTÉMU A FILTRŮ

Před čištěním vysavače nejprve vyjměte příslušenství a vyprázdněte prachovou nádobu – obr. 4. Vyčistěte filtry a cyklónový systém vždy po 4 vyprázdněních prachové nádoby.

- Stisknutím tlačítka uvolníte prachovou nádobu a vyjměte ji z vysavače – obr. 7.
- Celá prachová nádoba se uvolní z vysavače – obr. 8 a 9. Dávejte pozor, abyste prachovou nádobu drželi ve vzpřímené poloze a tím zabránili vypadnutí filtru a cyklónového systému.
- Vyjměte filtr a cyklónový systém z prachové nádoby.
- Vyčistěte filtr a cyklónový systém vlažnou tekoucí vodou a nechte díly zaschnout na vzduchu. Nepoužívejte čisticí prostředky ani kartáče. Pamatujte, že filtr po vyčištění nemusí mít svou původní barvu. Toto zabarvení však nemá vliv na jeho funkčnost.
- Cyklónový systém se skládá ze dvou částí. Pro důkladné vyčištění cyklónového systému jej můžete rozebrat. Odpojte spodní část s vnitřním filtrem. Vyčistěte díly vlažnou tekoucí vodou. Nepoužívejte čisticí prostředky ani kartáče. Nechte díly vyschnout na vzduchu.
- Jakmile je vše úplně suché, znovu díly sestavte a umístěte je do prachové nádoby v opačném pořadí. Pozor: cyklónový systém se vejde do prachové nádoby pouze jedním způsobem.
- Prachovou nádobu správně nacvakněte na vysavač.

pozor:

- Vysavač používejte, pouze pokud jsou vložený všechny filtry. Pokud ne, může to snížit sací výkon nebo způsobit poškození motoru.
- Natržené nebo nesprávně usazené filtry mohou poškodit motor. Pokud je filtr vadný, musí být vyměněn za nový originální kus.

ČIŠTĚNÍ TURBO KARTÁČE

V rotujícím kartáči mohou zůstat vlasy a/nebo jiné nečistoty. Z tohoto důvodu pravidelně čistěte turbo kartáč pro optimální použití vysavače.

- Při vypnutém vysavači odpojte turbo kartáč od vysavače.
- Uvolněte jazýček na spodní straně turbo kartáče pomocí mince nebo plochého šroubováku – obr. 10.
- Vyklopte jazýček nahoru – obr. 11.
- Nyní opatrně vytáhněte kartáč z turbo kartáče – obr. 12.
- Opatrně odřízněte nebo odstříhňte namotaná vlákna nebo vlasy z kartáče.
- Vyčistěte kartáč vlažnou tekoucí vodou a nechte ho vyschnout.
- Vložte kartáč zpět do turbo kartáče.
- Sklopte jazýček a otočte ho do drážky mincí nebo plochým šroubovákem.

SKLADOVÁNÍ

Po každém použití zavěste vysavač zpět na závěsnou konzolu. Jakmile je adaptér připojen k síťové zásuvce a konektor je zasunut do přípojky vysavače, baterie se nabíjí. Když je baterie plně nabitá, vyjměte adaptér ze zásuvky a ze spotřebiče.

UPEVNĚNÍ ZÁVĚSNÉ KONZOLY

Upevněte závěsnou konzolu na stěně pomocí šroubů a hmoždinek v místě, kde se nachází také zásuvka pro adaptér.

- Závěsnou konzolu držte kulatou stranou dolů proti stěně v požadované poloze.
- Tužkou vyznačte dva otvory pro šrouby na stěně.
- Na vyznačených místech vyvrtejte vrtačkou dva otvory s hloubkou nejméně 4 cm.
- Zatlačte hmoždinky do otvorů.
- Umístěte závěsnou konzolu na stěnu a upevněte ji šrouby.

RECYKLACE



Tento symbol znamená, že výrobek nesmí být likvidován společně s běžným domovním odpadem (2012/19/EU).

Při odděleném sběru elektrických a elektronických výrobků se řiďte příslušnými předpisy vaší země.

Správná likvidace výrobku zabrání negativním dopadům na životní prostředí a lidské zdraví.

Obalový materiál tohoto výrobku je 100% recyklovatelný, obalový materiál odevzdejte odděleně.

BEZPEČNOSTNÉ PREDPISY – SK

- **Skôr než začnete spotrebič používať, pozorne si prečítajte celý návod na použitie a uschovajte ho pre prípad ďalšej potreby.**
- Spotrebič používajte výlučne na účely uvedené v návode na použitie.
- Tento spotrebič je určený výlučne na použitie v domácnosti.
- Pri zodpovedajúcom dozore alebo poučení o bezpečnom používaní spotrebiča a upozornení na nebezpečenstvá s ním spojené môžu tento spotrebič používať deti od veku 8 rokov a osoby so zníženými fyzickými, zmyslovými alebo mentálnymi schopnosťami, ako aj osoby bez skúseností alebo potrebných znalostí.
- Deti sa nesmú so spotrebičom hrať.
- Deti mladšie ako 8 rokov smú spotrebič čistiť alebo vykonávať jeho údržbu len pod zodpovedajúcim dozorom.
- Spotrebič a kábel uchovávajte mimo dosahu detí mladších ako 8 rokov.
- V prípade, že spotrebič používajú deti, alebo sa používa v ich blízkosti, je potrebný zvýšený dohľad.
- Ruky, nohy, voľné oblečenie, vlasy a zvieratá sa nesmú dostať do dosahu rotujúcej kefy. Predídete tak zraneniam, napríklad poraneniu pokožky, očí alebo uší.
- Spotrebič nepoužívajte v exteriéri alebo na vlhkom povrchu ani na odsatie vlhkosti.
- Nevysávajte ľahko zápalné materiály.
- Nevysávajte horiaci materiál, ako sú cigarety, zápalky alebo popol.
- Spotrebič vždy umiestnite na rovný, hladký povrch a používajte ho výlučne v interiéri.
- Na nabíjanie batérie používajte výlučne originálnu nabíjačku dodanú spolu so spotrebičom. Technické údaje sú uvedené na typovom štítku spotrebiča.
- Spotrebič musí byť počas nabíjania vypnutý.
- Batériu nenabíjajte pri teplote vyššej ako 37 °C alebo nižšej ako 0 °C.
- Statická elektrina: niektoré druhy kobercov môžu byť nabité statickou elektrinou. Výboj statickej elektriny nie je nebezpečný.
- Spotrebič nepoužívajte na čistenie zvierat alebo ľudí.

- Tento spotrebič je určený na použitie v domácnosti a podobné účely, ako napríklad:
 - vo firemných kuchynkách, obchodoch, kanceláriách a v iných pracovných priestoroch;
 - hosťami v hoteloch, motelloch a iných obytných priestoroch;
 - v ubytovacích zariadeniach typu bed & breakfast;
 - na farmách.
- **Upozornenie:** spotrebič nepoužívajte s externým kuchynským časovačom ani samostatným diaľkovým ovládaním.
- Spotrebič napájajte len na striedavý prúd do nástennej zásuvky so sieťovým napätím zodpovedajúcim údajom, ktoré sa uvádzajú na typovom štítku spotrebiča.
- Napájací kábel nikdy príliš neohýbajte ani ho nevedte cez horúce povrchy.
- Spotrebič nepoužívajte, ak je poškodená nabíjačka, kábel alebo samotný spotrebič. Tiež ho nepoužívajte, ak viac nefunguje správne, spadol, resp. vykazuje iné známky poškodenia. V takom prípade sa obráťte na predajcu alebo náš zákaznícky servis. Zástrčku nabíjačky ani kábel nikdy nevymieňajte svojpomocne.
- Použitie príslušenstva, ktoré neodporúča alebo nepredáva spoločnosť Tomado, môže spôsobiť požiar, elektrický šok alebo zranenia.
- Keňa a vysávač boli špeciálne navrhnuté na použitie na koberci a tvrdých podlahách. V závislosti od typu podlahy sa v obmedzených prípadoch môže stať, že dôjde k poškriabaniu vysávaného povrchu. Spoločnosť Tomado nezodpovedá za škody, ktoré vznikli na podlahe.
- Keď sa spotrebič nepoužíva, alebo potrebujete namontovať, resp. odmontovať jeho komponenty alebo príslušenstvo, alebo keď spotrebič čistíte, úplne ho vypnite.
- Zapnutý spotrebič nikdy nenechávajte bez dozoru.
- Spotrebič nikdy neumiestňujte do blízkosti iných zariadení, ktoré vyžarujú teplo, ako sú rúry, plynové sporáky, varné dosky atď.

- V prípade, že sa spotrebič používa nesprávnym spôsobom alebo sa nedodržiavajú pokyny uvedené v návode, nie je pri prípadných poruchách alebo nehodách možné požadovať náhradu škody a zaniká platnosť záruky.
- Aby sa predišlo poškodeniu spotrebiča, je potrebná správna inštalácia a údržba motorového filtra a zásobníka na prach v súlade s pokynmi uvedenými v návode na obsluhu. V prípade porúch v dôsledku nesprávneho použitia, resp. nepoužitia zásobníka na prach a filtrov zaniká platnosť záruky.
- Spotrebič, nabíjačku, kábel ani zástrčku nikdy neponárajte do vody.
- Dbajte na to, aby sa kábla alebo spotrebiča nedotýkali deti.
- Zabezpečte, aby kábel neprechádzal cez ostré hrany, komponenty vyžarujúce teplo alebo iné zdroje tepla.
- Zástrčku z nástennej zásuvky nikdy neodpájajte ťahaním za kábel, resp. spotrebič. Spotrebiča ani nabíjačky sa nikdy nedotýkajte vlhkými či mokrymi rukami.
- Ak sa rozhodnete spotrebič pre poruchu viac nepoužívať, odporúčame vám, aby ste po vytiahnutí zástrčky z nástennej zásuvky odrezali kábel nabíjačky.

OPIS VÝROBKU

1. Tlačidlo zapnutia/vypnutia ①
2. Prípojka adaptéra
3. Kryt motora
4. Zásobník na prach s filtrom
5. Tyč
6. Tlačidlo na odpojenie turbobubice
7. Turbobubica s osvetlením LED
8. Tlačidlo na odpojenie tyče
9. Tlačidlo na odpojenie zásobníka na prach
10. Štrbinová hubica
11. Kombinovaná kefová hubica
12. Adaptér
13. Závesný držiak

PRED PRVÝM POUŽITÍM

Pred prvým použitím vysávača postupujte nasledovne: vysávač a všetko príslušenstvo opatrne vybaľte a odstráňte všetok obalový materiál. Obalový materiál (plastové vrecká a kartón) skladujte mimo dosahu detí. Po vybalení vizuálne skontrolujte, či spotrebič nevykazuje známky poškodenia, ku ktorému mohlo dôjsť počas prepravy. Vysávač položte na pevný, suchý a rovný povrch. Pred prvým použitím nabíjajte batériu vysávača minimálne 5 hodín pomocou adaptéra.

MONTÁŽ

MONTÁŽ A DEMONTÁŽ TURBOHUBICE

Prípojku turbobubice držte zároveň s prípojkou na tyči tak, aby oba diely do seba zapadli. Turbobubicu odpojte stlačením tlačidla na tyči – obr. 1.

MONTÁŽ A DEMONTÁŽ TYČE

Prípojku na tyči držte zároveň s prípojkou na vysávači tak, aby oba diely do seba zapadli – obr. 2. Na opätovné odpojenie vysávača stlačte tlačidlo.

NABÍJANIE VYSÁVAČA

Konektor adaptéra zasuňte do prípojky na boku vysávača – obr. 3.

Adaptér zasuňte do zásuvky. Po pripojení adaptéra do zásuvky sa začne vysávač nabíjať.

Svetelný indikátor sa zapne a svetielka sa postupne rozsvietia na modro.

Keď je batéria vysávača úplne vybitá, trvá jej nabitie približne 5 hodín.

Keď je batéria úplne nabitá, svetlia všetky svetielka nepretržite na modro. V záujme úspory elektrického prúdu sa svetelná indikácia vypne 3 až 5 minút po úplnom nabití vysávača.

Po plnom nabití batérie vždy vyťahnite adaptér zo zásuvky. Je normálne, ak sa adaptér počas pripojenia do zásuvky nahrieva.

TIPY

- Úplne nabitá batéria vydrží cca 40 minút prevádzky v štandardnom režime a cca 20 minút prevádzky v režime turbo.
- Odporúčame, aby ste batériu minimálne raz do mesiaca úplne vybili a následne plne nabili. To má pozitívny vplyv na životnosť batérie.

Varovanie! Spotrebič nikdy nenapájajte na adaptér vlhkými či mokrymi rukami.

Varovanie! Keď je vysávač zapnutý, nikdy sa nedotýkajte rotujúcej kefy turbobubice.

Varovanie! Na nabíjanie vysávača používajte výlučne originálnu nabíjačku, ktorá je súčasťou dodávky. Iné nabíjačky môžu spotrebič poškodiť, alebo môžu byť dokonca nebezpečné.

POUŽITIE

ZAPNUTIE A VYPNUTIE VYSÁVAČA

Vysávač zapnite posunutím tlačidla zapnutia/vypnutia Ⓞ na rukoväti o jeden stupeň. Vysávač bude fungovať v štandardnom režime. Posunutím tlačidla zapnutia/vypnutia o ďalší stupeň aktivujete režim turbo.

Vysávač vypnite posunutím tlačidla zapnutia/vypnutia do pôvodnej polohy.

Turbohubica sa po zapnutí vysávača automaticky roztočí. Turbohubica disponuje osvetlením LED.

POUŽITIE VYSÁVAČA AKO RUČNÉHO VYSÁVAČA

Vysávač môžete použiť aj ako ručný vysávač, napríklad na vyčistenie nábytku alebo sedadiel v aute. Odmontujte tyč – obr. 4 a na prípojku vysávača napojte zvolený typ príslušenstva.

Ručný vysávač môžete používať v kombinácii s turbohubicou, štrbinovou hubicou alebo kombinovanou kefovou hubicou.

Vysávač zapnite posunutím tlačidla zapnutia/vypnutia Ⓞ na rukoväti o jeden stupeň. Vysávač bude fungovať v štandardnom režime. Posunutím tlačidla zapnutia/vypnutia o ďalší stupeň aktivujete režim turbo.

Vysávač vypnite posunutím tlačidla zapnutia/vypnutia do pôvodnej polohy.

Kombinovaná kefová hubica sa dá používať dvomi spôsobmi: s kefovou alebo bez nej.

Vysávač po každom použití zaveste naspäť na závesný držiak. Batéria sa začne nabíjať po napojení adaptéra do zásuvky a zasunutí konektora do prípojky na vysávači. Po úplnom nabíí batérie odpojte adaptér zo zásuvky a zo spotrebiča.

ÚDRŽBA

Pravidelne kontrolujte filtre, aby ste predišli problémom. Zásobník na prach po naplnení vyprázdnite a znečistené filtre vyčistite alebo vymeňte.

VYPRÁZDNIENIE ZÁSObNÍKA NA PRACH

Zásobník na prach odporúčame vyprázdniť po každom použití. Zásobník na prach je plný, keď množstvo nečistôt dosiahne vyznačenú maximálnu úroveň. Pred vyprázdnením zásobníka na prach najprv odstráňte príslušenstvo – obr. 4.

- Vysávač držte nad smetným košom a kliknutím uvoľníte zásobník na prach – obr. 5.
- Kryt sa otvorí – obr. 6. Pokojným zatrasením vysypte obsah zásobníka na prach do smetného koša a zakliknutím zatvorte kryt.

ČISTENIE CYKLÓNOVÉHO SYSTÉMU A FILTROV

Skôr než začnete vysávač čistiť, odoberte príslušenstvo a vyprázdnite zásobník na prach – obr. 4. Filtre a cyklónový systém vyčistite po každých 4 vyprázdneniach zásobníka na prach.

- Zásobník na prach uvoľníte stlačením tlačidla a odoberte ho z vysávača – obr. 7.
- Celý zásobník na prach sa odpojí od vysávača – obr. 8 a 9. Dbajte na to, aby ste zásobník na prach držali zvisle a predišli tak vypadnutiu filtra a cyklónového systému.
- Filter a cyklónový systém vyberte zo zásobníka na prach.
- Filter a cyklónový systém vyčistíte prúdom vlažnej vody a nechajte ich vyschnúť na vzduchu. Nepoužívajte žiadne čistiace prostriedky ani kefky. Upozorňujeme na to, že vplyvom čistenia môže dôjsť k zmene pôvodnej farby filtra. To však nemá žiadny vplyv na jeho funkčnosť.
- Cyklónový systém sa skladá z dvoch častí. Ak chcete cyklónový systém dôkladne vyčistiť, môžete ho rozobrať. Odskrutkujte spodnú časť s vnútorným filtrom. Komponenty vyčistite prúdom vlažnej vody. Nepoužívajte žiadne čistiace prostriedky ani kefky. Komponenty nechajte vyschnúť na vzduchu.
- Všetky komponenty opäť zmontujte, až keď sú úplne suché a do zásobníka na prach ich vložte v opačnom poradí. Upozornenie: cyklónový systém sa dá do zásobníka na prach vložiť len jedným spôsobom.
- Zásobník na prach pripevnite nakliknutím na vysávač.

Pozor

- Vysávač používajte, len keď sa v ňom nachádzajú všetky filtre. V opačnom prípade môže dôjsť k zníženiu sacej sily alebo poškodeniu motora.
- Poškodené alebo nedoliehajúce filtre môžu spôsobiť poškodenie motora. Poškodený filter vymeňte za nový originálny kus.

ČISTENIE TURBOHUBICE

V rotujúcej hubici môžu ostávať vlasy a/alebo iné nečistoty. V záujme optimálneho výkonu vysávača preto turbohubicu pravidelne čistíte.

- Zaisťujete, aby bol vysávač vypnutý a turbohubicu odpojte od vysávača.
- Odstíte sponu na spodnej strane turbohubice pomocou mince alebo plochého skrutkovača – obr. 10.
- Sponu vyklopte dohora – obr. 11.
- Následne opatrne vytiahnite kefu z turbohubice – obr. 12.
- Zaseknuté nitky alebo vlasy opatrne odstrihnite alebo zrežte z kefy.
- Kefu vyčistíte prúdom vlažnej vody a nechajte ju vyschnúť na vzduchu.
- Kefu vložte naspäť do turbohubice.
- Sponu zaklapnite a uzamknite ju pomocou mince alebo plochého skrutkovača.

USKLADNENIE

Vysávač po každom použití zaveste naspäť na závesný držiak. Batéria sa začne nabíjať po napojení adaptéra do zásuvky a zasunutí konektora do prípojky na vysávači. Po úplnom nabití batérie odpojte adaptér zo zásuvky a zo spotrebiča.

MONTÁŽ ZÁVESNÉHO DRŽIAKA

Závesný držiak pripevníte pomocou skrutiek a rozperiek na stenu v blízkosti zásuvky, do ktorej môžete pripojiť adaptér.

- Závesný držiak priložte k stene na želané miesto zaoblenou stranou smerom nadol.
- Na stenu obkreslite ceruzkou dva otvory na skrutky.
- Vrtákom vyvrtajte na vyznačených miestach dva otvory hlboké minimálne 4 cm.
- Do otvorov vložte rozperky.
- Závesný držiak umiestnite na stenu a primontujte ho pomocou skrutiek.

RECYKLÁCIA



Tento symbol znamená, že výrobok sa nesmie likvidovať spolu s bežným komunálnym odpadom (2012/19/EÚ).

Pri oddelenom zbere elektrických a elektronických výrobkov sa riadte príslušnými predpismi svojho štátu.

Správna likvidácia výrobku zabráni negatívnym dopadom na životné prostredie a ľudské zdravie.

Obalový materiál tohto výrobku je 100 % recyklovateľný, obalový materiál vracajte oddelene.

ACCESSOIRES BESTELLEN

NL

Ga naar www.tomado.com/support om accessoires of reserveonderdelen aan te schaffen.

GARANTIEVOORWAARDEN

Op dit product wordt een garantie van 24 maanden verleend. Uw garantie is geldig wanneer het product is gebruikt in overeenstemming met de gebruiksaanwijzing en voor het doel waarvoor het gemaakt is. Tevens dient het originele aankoopbewijs overlegd te worden met daarop de aankoopdatum, de naam van de retailer en het artikelnummer van het product. Voor uitgebreide garantievoorwaarden verwijzen wij u naar onze website: www.tomado.com/support

ORDERING ACCESSORIES

EN

Go to www.tomado.com/support to purchase accessories or spare parts.

WARRANTY CONDITIONS

A 24 month warranty is provided for this product. Your warranty is valid if the product has been used in accordance with the user instructions and for the purpose for which it was made. Also the original proof of purchase must be submitted, stating the date of purchase, the name of the retailer and the item number of the product. For extensive warranty information you are referred to our website: www.tomado.com/support

BESTELLEN VON ZUBEHÖR

DE

Wenn Sie Zubehör oder Ersatzteile benötigen, besuchen Sie bitte unsere Webseite www.tomado.com/support.

GARANTIEBESTIMMUNGEN

Für dieses Produkt gewähren wir eine Garantie von 24 Monaten. Diese Garantie gilt jedoch nur, wenn das Produkt in Übereinstimmung mit den Anweisungen in der Gebrauchsanleitung und für den Zweck, für den es hergestellt wurde, verwendet wird. Darüber hinaus muss der originale Kaufbeleg (mit Kaufdatum, Namen des Einzelhändlers und Artikelnummer des Produkts) vorgelegt werden. Die ausführlichen Garantiebestimmungen finden Sie auf unserer Webseite: www.tomado.com/support

COMMANDER DES ACCESSOIRES

FR

Rendez-vous sur www.tomado.com/support pour acheter des accessoires ou des pièces de rechange.

CONDITIONS DE LA GARANTIE

Ce produit est garanti pour une période de 24 mois. Votre garantie est valable lorsque le produit est utilisé conformément au mode d'emploi et pour l'usage auquel il est destiné. Par ailleurs, la preuve d'achat originale doit être fournie, en portant mention de la date d'achat, du nom du détaillant ainsi que du numéro d'article du produit. Pour connaître les conditions de garantie détaillées, rendez-vous sur notre site Internet : www.tomado.com/support

PEDIDOS DE ACCESORIOS

ES

Visite www.tomado.com/support para adquirir accesorios o piezas de recambio.

CONDICIONES DE LA GARANTÍA

Este producto está cubierto por una garantía de 24 meses. Su garantía es válida siempre que el producto se utilice conforme a las instrucciones de uso y para el fin para el que se ha concebido. Además, se deberá presentar el justificante de compra original, donde figure la fecha de compra, el nombre del vendedor y el número de artículo del producto. Para leer todos los detalles de las condiciones de garantía, visite nuestro sitio web: www.tomado.com/support

COME ORDINARE GLI ACCESSORI

IT

All'indirizzo web www.tomado.com/support è possibile acquistare accessori e parti di ricambio.

CONDIZIONI DI GARANZIA

Su questo apparecchio vige una garanzia del produttore di 24 mesi. La garanzia è valida soltanto qualora il prodotto sia stato utilizzato in conformità alle istruzioni per l'uso e destinato ai fini a cui è preposto. A un'eventuale richiesta, è inoltre necessario allegare la prova di acquisto originale recante la data di acquisto, il nome del venditore e il numero di articolo del prodotto. Per ulteriori informazioni sulle condizioni di garanzia: www.tomado.com/support

BESTILLING AF TILBEHØR

DA

Tilbehør og reservedele kan bestilles på www.tomado.com/support.

GARANTIBETINGELSER

På dette produkt gives 24 måneders garanti. Garantien dækker, såfremt produktet anvendes i overensstemmelse med brugervejledningen og det tilsigtede formål. Der skal ligeledes forevises originalkvittering, som skal indeholde købsdato, forhandlerens navn og produktets varenummer. Garantibetingelserne kan læses i deres fulde længde på vores hjemmeside: www.tomado.com/support.

ZAMAWIANIE AKCESORIÓW

PL

Akcesoria lub części zamienne można zamawiać na stronie internetowej: www.tomado.com/support.

WARUNKI GWARANCJI

Ten produkt jest objęty 24-miesięczną gwarancją. Gwarancja jest ważna, kiedy użytkuje się produkt zgodnie z instrukcją obsługi oraz zgodnie z przeznaczeniem. Oprócz tego należy przy tym przedłożyć dowód zakupu z widoczną datą zakupu, nazwą sprzedawcy detalicznego oraz numerem artykułu dotyczącego produktu. Szczegółowe warunki gwarancji można znaleźć na naszej stronie internetowej pod adresem: www.tomado.com/support

OBJEDNÁVÁNÍ PŘÍSLUŠENSTVÍ

CS

Příslušenství nebo náhradní díly objednávejte přes www.tomado.com/support.

ZÁRUČNÍ PODMÍNKY

Na tento výrobek se vztahuje záruka 24 měsíců. Vaše záruka je platná, pokud byl výrobek použit v souladu s návodem k použití a za účelem, pro který byl vyroben. Zároveň je nutné předložit původní doklad o koupi opatřený datem nákupu, jménem prodejce a číslem zboží. Podrobné záruční podmínky naleznete na našich webových stránkách: www.tomado.com/support

OBJEDNÁVANIE PRÍSLUŠENSTVA

SK

Príslušenstvo alebo náhradné diely objednávajte cez www.tomado.com/support.

ZÁRUČNÉ PODMIENKY

Na tento výrobok sa vzťahuje záruka 24 mesiacov. Vaša záruka je platná, pokiaľ bol výrobok použitý v súlade s návodom na použitie a na účely, na ktoré bol vyrobený. Zároveň je nutné preložiť pôvodný doklad o kúpe s dátumom nákupu, menom predajcu a číslom tovaru. Podrobné záručné podmienky nájdete na našich webových stránkach www.tomado.com/support.

TOMADO®

TVC0501W

Tomado Electric Appliances

Postbus 159
6920 AD Duiven
The Netherlands

✉ support@tomado.com

🌐 www.tomado.com

Wijzigingen en drukfouten voorbehouden/ Änderungen und Druckfehler vorbehalten/ Sous réserve de modification / Modifications and printing errors reserved/
Sujeto a cambios y errores de impresión/ Con riserva di modifiche ed errori di stampa/ Der tages forbehold for ændringer og trykfej/ Zastrzega się prawo do zmian i błędów w druku/
Změny a tiskové chyby vyhrazeny/ Zmeny a tlačové chyby sú vyhradené

TVC0501W/01.1021

TOMADO.COM