

# TOMADO®

## TBW3200S

BUFFETWARMER | BUFFET SERVER

BUFFETWÄRMER | NOURRITURE AU CHAUD



NL Gebruiksaanwijzing

EN Instruction manual

DE Gebrauchsanleitung

FR Mode d'emploi



Quality  
since 1923



Excellent  
service



Best  
choice



NL Gebruiksaanwijzing  
EN Instruction manual  
DE Gebrauchsanleitung  
FR Mode d'emploi

pagina 4-9  
page 10-14  
Seite 15-19  
page 20-25

## VEILIGHEIDSVOORSCHRIFTEN - NL

- **Lees eerst de gebruiksaanwijzing aandachtig en geheel door voordat u het apparaat gaat gebruiken en bewaar deze zorgvuldig voor latere raadpleging.**
- Gebruik dit apparaat uitsluitend voor de in de gebruiksaanwijzing beschreven doeleinden.
-  **Let op!** Raak de metalen delen van het apparaat niet aan wanneer het apparaat ingeschakeld is of nog warm is. Ook het frame voor de buffetschalen kan erg heet worden!
- Bij het gebruik van het apparaat als warmhoudplaat dienen er warmtebestendige borden/schalen gebruikt te worden. Het gebruik van plastic borden/schalen kan ernstige schade veroorzaken aan het apparaat.
- Sluit het apparaat alleen aan op wisselstroom, op een randgeaarde wandcontactdoos, met een netspanning overeenkomstig met de informatie aangegeven op het typeplaatje van het apparaat.
- Het netsnoer nooit scherp buigen of over hete delen laten lopen.
- Wikkel het snoer geheel af om oververhitting van het snoer te voorkomen.
- Plaats het apparaat nooit in de buurt van apparaten die warmte afgeven zoals ovens, gasfornuizen, kookplaten, etc. Het apparaat op afstand houden van muren of andere objecten die vlam kunnen vatten zoals gordijnen, handdoeken (katoen of papier etc.).
- Zorg er altijd voor dat het apparaat op een effen, vlakke ondergrond staat en gebruik het uitsluitend binnenshuis.
- Laat het apparaat niet onbeheerd achter indien het apparaat in werking is.
- Indien u het apparaat wilt verplaatsen, dient u ervoor te zorgen dat het apparaat uitgeschakeld is en volledig is afgekoeld. Verplaats het apparaat met twee handen.
- Gebruik het apparaat niet wanneer de stekker, het snoer of het apparaat beschadigd is, of wanneer het apparaat niet meer naar behoren functioneert of wanneer het gevallen of op een andere manier beschadigd is. Raadpleeg dan de winkelier of onze technische dienst. In geen geval de stekker of het snoer

zelf vervangen. Reparaties aan elektrische apparaten dienen uitsluitend door vakmensen uitgevoerd te worden. Verkeerd uitgevoerde reparaties kunnen aanzienlijke gevaren voor de gebruiker tot gevolg hebben. Het apparaat nooit gebruiken met onderdelen die niet door de fabrikant zijn aanbevolen of geleverd.

- Niet aan het snoer c.q. het apparaat trekken om de stekker uit de wandcontactdoos te halen. Het apparaat nooit met natte of vochtige handen aanraken.
- Het apparaat buiten bereik van kinderen houden. Kinderen beseffen de gevaren niet, die kunnen ontstaan bij het omgaan met elektrische apparaten. Laat kinderen daarom nooit zonder toezicht met elektrische apparaten werken. Houd het apparaat en het snoer buiten bereik van kinderen jonger dan 8 jaar.
- Het apparaat kan worden gebruikt door kinderen van 8 jaar en ouder en door personen met beperkte fysieke, zintuiglijke of mentale vermogens of gebrek aan ervaring of kennis, wanneer zij het apparaat onder toezicht gebruiken of zijn geïnstrueerd over het veilige gebruik ervan en zij de daaruit voortkomende gevaren begrijpen.
- Kinderen mogen niet met het apparaat spelen.
- Het apparaat mag niet door kinderen worden gereinigd of onderhouden, tenzij dit onder toezicht gebeurt.
- Dit apparaat is alleen bedoeld voor huishoudelijk gebruik en niet voor gebruik in:
  - in personeelkeukens, in winkels, kantoren en andere werkomgevingen
  - door gasten in hotels, motels en andere residentiële omgevingen.
  - in Bed&Breakfast type omgevingen.
  - boerderijen.
- Indien het apparaat niet gebruikt of gereinigd wordt, zet het apparaat geheel uit en verwijder de stekker uit het stopcontact.
- Als u besluit het apparaat, vanwege een defect, niet langer te gebruiken, adviseren wij u, nadat u de stekker uit de wandcontactdoos heeft verwijderd, het snoer af te knippen. Breng het apparaat naar de betreffende afvalverwerkingsafdeling van uw gemeente.

- Ga bij storing nooit zelf repareren; het doorslaan van de beveiliging in het apparaat kan duiden op een defect, dat niet wordt verholpen door verwijdering of vervanging van deze beveiliging. Het is noodzakelijk dat er uitsluitend originele onderdelen gebruikt worden.
- Dompel het apparaat, het snoer of de stekker nooit onder in water.
- Dit apparaat is uitsluitend geschikt voor huishoudelijk gebruik. Wanneer het apparaat oneigenlijk gebruikt wordt, kan er bij eventuele defecten geen aanspraak op schadevergoeding worden gemaakt en vervalt het recht op garantie.

## PRODUCTOMSCHRIJVING

1. Buffetschaal (x 3)
2. Deksel (x 3)
3. Metalen frame
4. Handgreep
5. Thermostaatknop (MIN - MAX)
6. Controlelamp
7. Warmhoudplaat

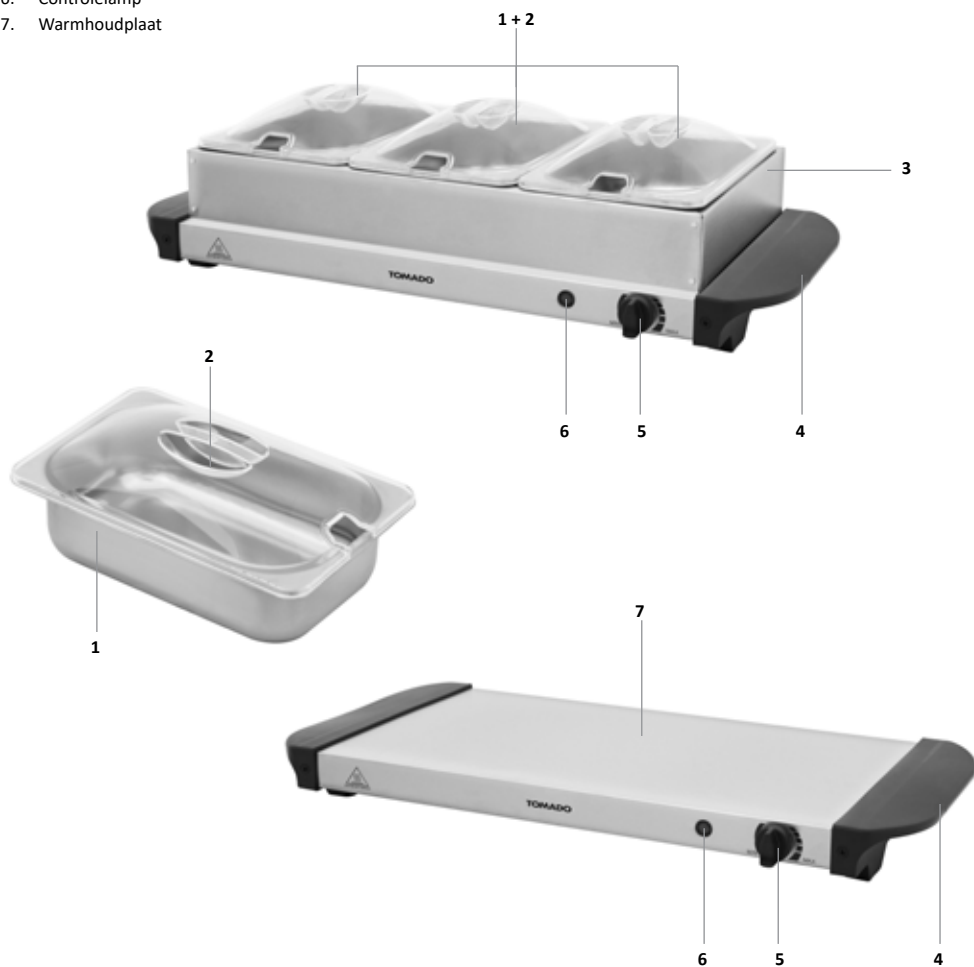

## VOOR HET EERSTE GEBRUIK

Voordat u het apparaat voor de eerste maal in gebruik neemt, dient u als volgt te werk te gaan: pak de buffetwarmer voorzichtig uit en verwijder al het verpakkingsmateriaal en promotionele stickers. De verpakking (plastic zakken en karton) buiten het bereik van kinderen houden. Controleer na het uitpakken het apparaat zorgvuldig op uiterlijke schade, mogelijk ontstaan tijdens transport.

Plaats de buffetwarmer op een stevige, vlakke en hittebestendige ondergrond. Reinig de warmhoudplaat en het metalen frame met een licht vochtige doek. De buffetwarmer is voorzien van een beschermlaag die voor het eerste gebruik verwijderd dient te worden. Dit doet u door de buffetwarmer ongeveer 15 minuten op de maximumstand aan te laten staan. Er kan een lichte rookontwikkeling ontstaan door de beschermlaag die nu van de buffetwarmer brandt. Na het verwijderen van de beschermlaag kunt u de warmhoudplaat uitschakelen of gaan gebruiken.

Reinig de buffetschalen en de deksels met warm water, een mild afwasmiddel en een zachte spons. Aanwijzing: deze onderdelen kunnen ook in de vaatwasmachine gereinigd worden.

## GEBRUIK

LET OP: het apparaat kan tijdens het gebruik erg warm worden, zet het apparaat daarom tijdens het gebruik op een hittebestendige ondergrond en nooit op een kunststof tafel of kunststof tafelkleed.

- Controleer of de spanning overeenkomt met die vermeld is op het typeplaatje en steek de stekker in een geaard stopcontact.
- Draai de thermostaatknop rechtsom op de gewenste stand. De warmhoudtemperatuur van de gerechten kan worden ingesteld van ca. 40°C op de stand MIN tot ca. 75°C op de stand MAX.
- Het controlelampje licht op en gaat uit zodra de ingestelde temperatuur is bereikt.

Het warmhouden van voedsel kan op twee manieren: in de bijgeleverde buffetschalen of op losse warmtebestendige borden of schalen.

- Bij het gebruik van de bijgeleverde buffetschalen plaatst u het metalen frame op de warmhoudplaat. Plaats de drie buffetschalen in het frame. De buffetschalen hangen nu in het frame. Er moet een laagje lucht zitten tussen de bodem van de buffetschalen en de warmhoudplaat.
- Bij het gebruik van eigen warmtebestendige borden of schalen hoeft u het metalen frame niet te gebruiken. Plaats de borden of schalen direct op de warmhoudplaat.
- Bij het dalen van de temperatuur schakelt zowel de thermostaat als het controlelampje weer aan. Zodra de ingestelde temperatuur weer is bereikt, schakelt de thermostaat en het controlelampje weer uit.
- Gebruik de buffetwarmer niet langer dan 6 uur achter elkaar.
- Verwijder de stekker uit het stopcontact na gebruik en laat het apparaat minimaal 90 minuten afkoelen alvorens deze op te bergen.

De buffetwarmer is geschikt voor het warmhouden van bereid voedsel! Het is niet geschikt voor het opwarmen van koud of bevroren voedsel!

Plaats alleen voedsel in de buffetschalen of uw eigen warmtebestendige borden of schalen! Plaats het voedsel nooit rechtstreeks op de warmhoudplaat!

## REINIGING & ONDERHOUD

Voor het schoonmaken het apparaat uitschakelen en de stekker uit de wandcontactdoos verwijderen. Laat de buffetwarmer minimaal 90 minuten afkoelen alvorens deze te reinigen met een vochtige doek.

Reinig de warmhoudplaat met een licht vochtige doek.

Verwijder de buffetschalen en de deksels één voor één en reinig met warm water, een mild afwasmiddel en een zachte spons. Het metalen frame mag ook met een mild afwasmiddel en een zachte spons gereinigd worden.

Aanwijzing: de buffetschalen en de deksels kunnen ook in de vaatwasmachine gereinigd worden.

Droog alles goed af.

Gebruik geen schuurmiddelen of andere agressieve reinigingsmiddelen.

Het apparaat niet onderdompelen in water en/of andere vloeistoffen.

Zet de buffetwarmer in elkaar en bewaar het apparaat op een droge en koele plek.

## **RECYCLING**



Klein huishoudelijke apparaten horen niet in de vuilnisbak. Breng ze naar de betreffende afvalverwerkingafdeling van uw gemeente.

## ***SAFETY INSTRUCTIONS - EN***

- **Please read these instructions before operating the appliance and retain for future use.**
- The appliance is intended solely for domestic use within the home.
-  **Attention!** Avoid touching hot surfaces, especially when the appliance is in use or still warm. The metal frame for the pans can also be hot.
- When using the appliance as a hot plate, use heat-resistant plates/dishes. The use of plastic plates/dishes can cause serious damage to the appliance.
- Before plugging into a socket, check that the voltage in your home corresponds with the voltage printed on the bottom of the appliance.
- Never let the power cord of the appliance hang over the edge of a table or counter, touch hot surfaces or become knotted.
- Never place this appliance on or near a hot gas or electric burner or where it could touch a heated oven or microwave. Do not allow this appliance to touch curtains, wall coverings, clothing, dishtowels or other flammable materials during use.
- Always use the appliance on a secure, dry, level surface and use it only indoors.
- Never leave the appliance unattended when in use.
- Always carry out regular checks of the power cord to ensure no damage is evident. Should there be any signs that the cord is damaged in the slightest degree, the entire appliance should be returned to the Customer Service Department.
- For your own safety, only use the accessories and spare parts from the manufacturer which are suitable for the appliance.
- Always return the appliance after a malfunction, or if it has been damaged in any manner to the Customer Service Department for examination, repair or adjustment as special purpose tools are required.
- Never unplug it from the socket by pulling on the cable.
- Always ensure that your hands are dry before handling the plug, switch or power cord.

- The appliance is not intended to be operated by means of an external timer or a separate remote-control system.
- This appliance shall not be used by children from 0 to 8 years. This appliance can be used by children over the age of 8 and above if they are continuously supervised. This can be used by people with reduced physical, sensory or mental capabilities or lack of experience or knowledge, if they have been given supervision or instruction concerning use of the appliance in a safe way and understand the hazards involved. Keep the appliance and its cord out of reach of children aged less than 8 years.
- Cleaning and maintenance shall not be made by children.
- Children must not play with the appliance.
- This appliance is only intended to be used in household and not in:
  - staff kitchen areas, in shops, offices and other working environments;
  - by clients in hotels, motels and other residential type environments;
  - Bed and Breakfast type environments
  - farm houses.
- Unplug the appliance as soon as you have finished using it and when you are cleaning it.
- Should you decide not to use the appliance anymore, make it inoperative by cutting the power cord after removing the plug from the socket. We also recommend making all potentially dangerous parts of the appliance harmless, particularly for children who might be tempted to play with it.
- Never use the appliance if it is not working properly, or if it has been damaged. Any intervention other than cleaning and normal maintenance by the customer must be carried out by an approved service centre.
- Never immerse the appliance, power cord and plug in water or any other liquid to protect against electrical hazards.
- If the appliance is used for other purposes than intended, or is it not handled in accordance with the instruction manual, the full responsibility for any consequences will rest with the user.

Any damages to the product or other things are not covered by the warranty.

- Legislation requires that all electrical and electronic equipment must be collected for reuse and recycling. Electrical and electronic equipment marked with the symbol indicating separate collection of such equipment must be returned to a municipal waste collection point.

## APPLIANCE DESCRIPTION

1. Warming pans (x 3)
2. Lid (x 3)
3. Metal frame
4. Handle
5. Thermostat knob (MIN - MAX)
6. Control light
7. Hot plate

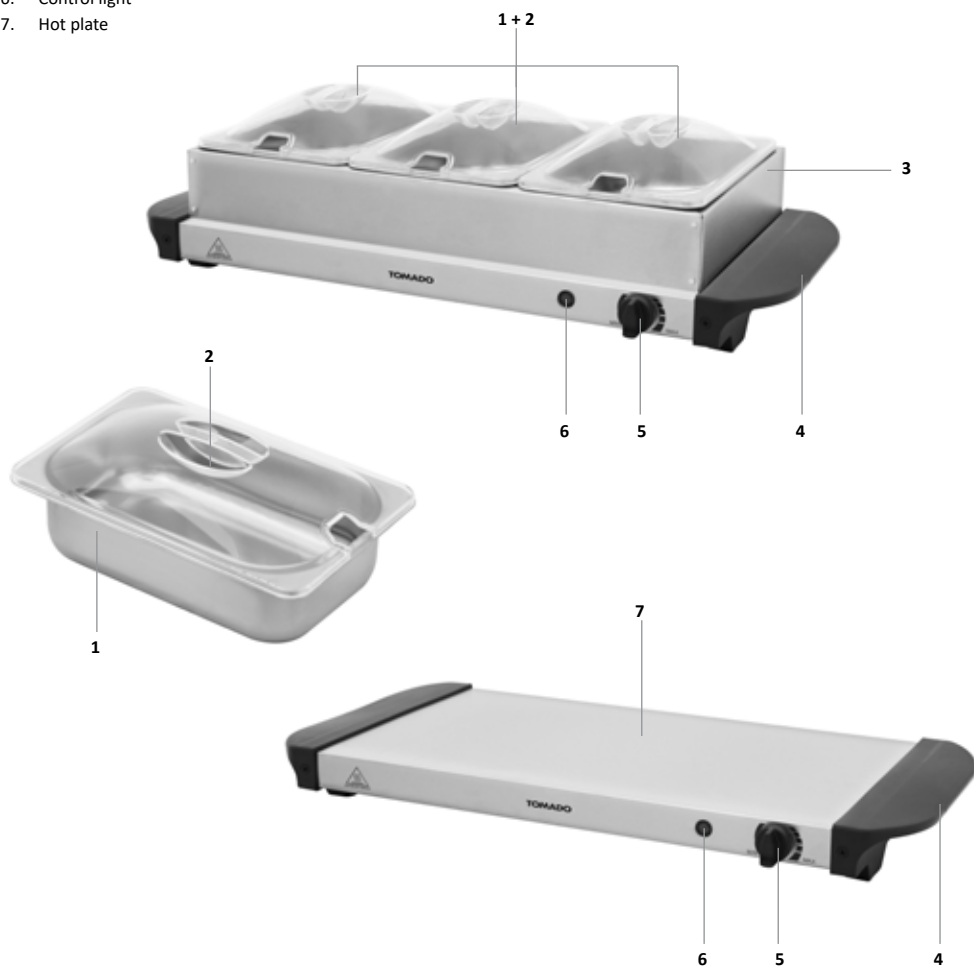

## BEFORE THE FIRST USE

Before you use the appliance for the first time, please do as follows: Carefully unpack the appliance and remove all the packaging material and any promotional stickers. Keep the material (plastic bags and cardboard) out of reach of children. Check the appliance after unpacking for any damage, possible from transportation.

Place the appliance on a stable and heat resistant surface. Clean the hot plate and the metal frame with a damp cloth. The hotplate has a protective layer which should be removed before the first use. Switch the hot plate on for about 15 minutes on the maximum position. There can be a slight development of smoke from the protective layer which is now burning off. After removing the protective layer you can now switch the hot plate off or begin using it.

Clean the warming pans and the lids with warm soapy water and a sponge. Note: you can also clean these parts in the dishwasher.

## OPERATION

**ATTENTION:** the appliance can get hot during use. Therefore always place the appliance on a heat-resistant surface and never on a plastic table or plastic table cloth.

Check that the voltage in your home corresponds with the voltage printed on the bottom of the appliance and plug the appliance into an earthed socket.

For activating the buffet server turn the thermostat knob clockwise. The keep warm temperature of the dishes can be set from ca. 40°C on the setting MIN up to 75°C on the setting MAX.

The control light will light up and will go out as soon as the set temperature is reached.

Food can be kept warm in two different ways: in the included warming pans or on separate heat-resistant plates or dishes.

- When using the included warming pans, place the metal frame on the hot plate. Place the warming pans in the metal frame. There needs to be a small space with air between the hot plate and the warming pans.
- When using separate plates or dishes, the metal frame is not needed. Place the plates or dishes directly on the hot plate.
- After a temperature drop, the thermostat and the control light will switch on again. As soon as the set temperature is reached, the thermostat and control light will turn off.
- It is not recommended to use the appliance for more than 6 hours at a time.
- Unplug the appliance after every use and leave it to cool for approximately 90 minutes before storing.

The buffet server is designed for keeping pre-cooked and already hot food warm! It is not designed for heating cold or frozen food! Only place food in the included warming pans or in your own heat-resistant plates or dishes! Never place the food directly onto the hot plate!

## CLEANING & MAINTENANCE

Let the appliance cool down and always unplug the appliance before cleaning. Wipe the outside of the appliance with a damp cloth after it has cooled down.

Remove the warming pans one by one and clean them with warm soapy water and a soft sponge. The metal frame can also be cleaned with warm soapy water and a sponge.

Note: you can also clean the warming pans and lids in the dishwasher.

Dry thoroughly.

Never use any abrasives!

Never immerse the appliance in water or others liquids.

Re-assemble the buffet server and store it in a dry and cool place.

## RECYCLING



Legislation requires that all electrical and electronic equipment must be collected for reuse and recycling. Electrical and electronic equipment marked with the symbol indicating separate collection of such equipment must be returned to a municipal waste collection point.

## SICHERHEITSHINWEISE - DE

- **Lesen Sie diese Gebrauchsanweisung sorgfältig durch, bevor Sie das Gerät in Betrieb nehmen und heben Sie diese für den späteren Gebrauch auf.**
- Benutzen Sie dieses Gerät nur zu dem in dieser Gebrauchsanleitung beschriebenen Zweck.
-  **Achtung!** Das Gerät kann während des Betriebs warm werden. Berührungen mit der Haut können Verbrennungen verursachen. Auch der Metallgestell für die Buffetbehälter kann sehr heiß sein!
- Bei Verwendung des Geräts als Heizplatte sollte Hitze-resistente Teller/Schüsseln verwendet werden. Die Verwendung von Kunststoff Teller/Schüsseln kann das Gerät ernsthaft beschädigen.
- Die Spannung der Stromquelle muss mit den Angaben auf dem Typenschild übereinstimmen.
- Das Kabel nicht über scharfe Kanten ziehen, einklemmen oder herunterhängen lassen. Kabel vor Hitze und Feuchtigkeit schützen!
- Rollen Sie das Netzkabel ganz aus.
- Stellen Sie das Gerät weder auf/ noch in der Nähe eines heißen Gas- oder Elektroherdes. Stellen Sie das Gerät nicht neben brennbares Material, z.B einem Rollo oder einen Vorhang.
- Stellen Sie das Gerät so auf, dass es auf einer ebenen und stabilen Fläche steht.
- Lassen Sie das Gerät während des Betriebs nicht unbeaufsichtigt.
- Wenn Sie das Gerät verschieben möchten, achten Sie darauf, dass das Gerät ausgeschaltet ist und völlig abgekühlt ist.
- Wenn das Gerät oder das Netzkabel defekt oder beschädigt ist, muss es von einer autorisierten Werkstatt ersetzt werden, da für die Reparatur Spezialwerkzeuge und/oder spezielle Teile benötigt werden. Wenden Sie sich an Ihren Händler oder an das Inventum Service Center.
- Den Netzstecker nicht mit dem Kabel dem Gerät oder mit nassen Händen aus der Steckdose ziehen.
- Halten Sie Kinder von dem Gerät fern. Kinder verstehen die Gefahren nicht, die beim Betrieb von elektrischen Geräten entstehen können. Lassen Sie deshalb Kinder nie unbeaufsichtigt

in der Nähe von elektrischen Geräten. Achten Sie darauf, dass Sie elektrische Geräte immer außerhalb der Reichweite von Kindern aufstellen.

- Das Gerät kann von Kindern ab 8 Jahren und darüber sowie von Personen mit verringerten physischen, sensorischen oder mentalen Fähigkeiten oder Mangel an Erfahrung und Wissen benutzt werden, wenn Sie beaufsichtigt werden und bezüglich des sicheren Gebrauchs des Geräts unterwiesen wurden und die daraus resultierenden Gefahren verstehen.
- Kinder dürfen nicht mit das Gerät spielen.
- Reinigung und Benutzer-Wartung dürfen nicht von Kindern ohne Beaufsichtigung durchgeführt werden.
- Dieses Gerät ist nur für den Hausgebrauch bestimmt und nicht für:
  - Teeküchen, Geschäfte, Büros und andere Arbeitsumgebungen;
  - Kunden in Hotels, Motels und anderen Wohnbereichen;
  - Frühstückspensionen
  - Bauernhäuser.
- Wenn das Gerät nicht benutzt oder gereinigt wird, schalten Sie das Gerät aus und ziehen den Stecker aus der Steckdose.
- Bei der Entsorgung eines derartigen Gerätes wird empfohlen, es funktionsuntüchtig zu machen, indem man das Versorgungskabel durchschneidet nachdem der Netzstecker vom Stromnetz getrennt wurde. Bringen Sie Ihr Gerät zur entsprechenden Müllentsorgungsstelle Ihrer Gemeinde.
- Versuchen Sie im Falle einer Störung oder eines Defekts nie, das Gerät selbst zu reparieren; wenn die Sicherung des Gerätes ausgelöst wurde, kann dies auf einen Defekt im Heizsystem zurückzuführen sein, welcher nicht durch das Herausnehmen oder Ersetzen der Sicherung behoben werden kann. Es dürfen ausschließlich Original-Ersatzteile verwendet werden.
- Tauchen Sie das Gerät, das Netzkabel oder den Stecker niemals in Wasser ein.
- Dieses Gerät ist nur für den häuslichen Gebrauch bestimmt. Wird es nicht ordnungsgemäß, (halb)professionell oder entgegen den Anweisungen dieser Anleitung verwendet, erlischt die Garantie und Inventum übernimmt keine Haftung für eingetretenen Schäden.

## BESCHREIBUNG DES GERÄTS

1. Buffetbehälter (x 3)
2. Deckel (x 3)
3. Metallgestell
4. Handgriff
5. Thermostat-Schalter (MIN - MAX)
6. Kontrolllampe
7. Warmhalteplatte

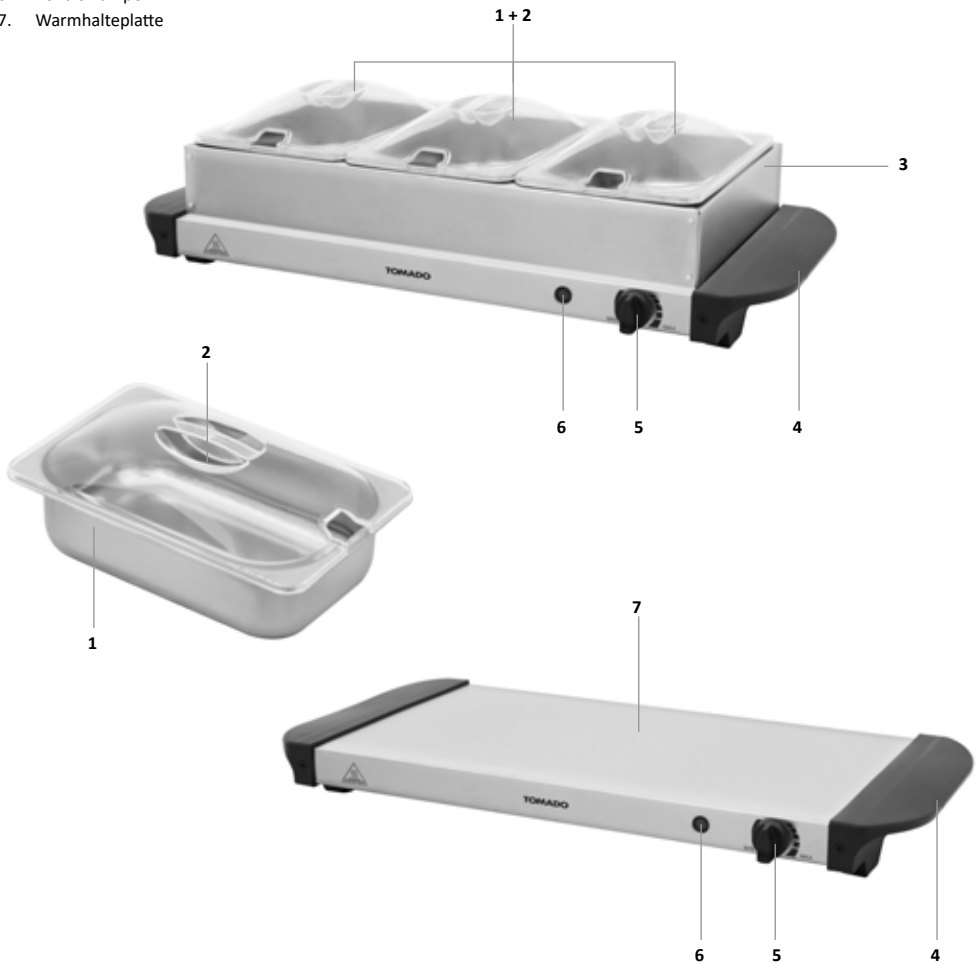

## VOR DER INBETRIEBNAHME

Entfernen Sie das Verpackungsmaterial (Plastiksäcke, Styropor und Karton) und bewahren Sie es unzugänglich für Kinder auf. Kontrollieren Sie, ob alle Teile mitgeliefert und aus der Verpackung genommen wurden. Prüfen Sie, dass während des Transports kein Schaden am Gerät entstanden ist. Lesen Sie diese Gebrauchsanleitung sorgfältig durch, bevor Sie das Gerät in Betrieb nehmen und heben Sie sie für späteren Gebrauch auf.

Stellen Sie die Buffetwärmer auf einer ebenen, stabilen und hitzebeständigen Fläche. Die Warmhalteplatte und die Metallgestell nur reinigen mit einem leicht feuchten Tuch und gut trocknen. Die Warmhalteplatte ist versehen von einem Schutzfilm, welches vor dem ersten Gebrauch entfernt werden muss. Dies erreichen Sie, indem Sie die Warmhalteplatte 15 Minuten einschalten auf der Maximalen Stufe - MAX.

Reinigen Sie den Buffetbehälter und Deckel mit warmem Seifenwasser und einem Schwamm. Hinweis: Sie können diese Teile auch im Geschirrspüler reinigen.

## VERWENDUNG

**ACHTUNG:** das Gerät wird während dem Gebrauch heiss, stellen Sie deshalb das Gerät während dem Gebrauch immer auf einer hitzebeständigen Fläche und nie auf einem Tisch aus Kunststoff oder eine Tischdecke aus Kunststoff.

- Überprüfen Sie, dass die Stromspannung bei Ihnen zu Hause mit der Stromspannung übereinstimmt, die unten auf dem Gerät aufgedruckt ist, und schließen Sie das Gerät an eine geerdete Steckdose an.
- Drehen Sie das Thermostat im Uhrzeigersinn in die gewünschte Position. Die Warmhalt-Temperatur von die Gerichte ist von 45°C auf Stufe MIN bis 75°C auf Stufe MAX einstellbar.
- Die Kontrollleuchte schaltet sich an und löscht wann die eingestellte Temperatur erreicht ist.

Die Speisen können auf zwei Arten warmgehalten werden: in den mitgelieferten Buffetbehältern oder auf/in separaten, hitzebeständigen Tellern oder Schalen.

- Wenn Sie die mitgelieferten Buffetbehälter verwenden möchten, stellen Sie das Metallgestell auf die Warmhalteplatte. Setzen Sie die drei Buffetbehälter in das Gestell ein. Die Buffetbehälter hängen jetzt in diesem Gestell. Zwischen dem Boden der Buffetbehälter und der Warmhalteplatte muss sich eine kleine Luftschicht befinden.
- Wenn Sie Ihre eigenen, hitzebeständigen Teller oder Schalen verwenden, wird das Metallgestell nicht benötigt. Stellen Sie die Teller oder Schalen dann direkt auf die Warmhalteplatte.
- Sinkt die Temperatur, schalten sich das Thermostat und die Kontrolllampe wieder ein. Sobald die eingestellte Temperatur wieder erreicht ist, schalten sich das Thermostat und die Kontrolllampe wieder aus.
- Verwenden Sie den Buffetwärmer nicht länger als 6 Stunden ohne Unterbrechung.
- Ziehen Sie nach dem Gebrauch den Stecker aus der Steckdose und lassen Sie das Gerät mindestens 90 Minuten abkühlen, bevor Sie es wegstellen.

Der Buffetwärmer ist ausschließlich zum Warmhalten von zubereiteten Speisen ausgelegt! Er ist nicht zum Aufwärmen von kalten oder gefrorenen Speisen geeignet!

Verwenden Sie zum Warmhalten der Speisen immer die Buffetbehälter oder Ihre eigenen Teller oder Schalen! Legen Sie die Speisen niemals direkt auf die Warmhalteplatte!

## REINIGUNG & PFLEGE

Die Buffetwärmer ganz abkühlen lassen (90 Minuten) und der Stecker entfernen bevor Sie das Gerät reinigen. Lassen Sie die Buffetwärmer ganz abkühlen bevor Sie das Gerät mit einem feuchten Tuch reinigen.

Reinigen Sie die Warmhalteplatte mit einem feuchten Tuch.

Entnehmen Sie den Buffetbehälter und Deckel und reinigen Sie diese mit warmem Seifenwasser und einem Schwamm.

Die Metallgestell können Sie auch reinigen mit warmem Seifenwasser und einem Schwamm.

Hinweis: Sie können die Buffetbehälter und Deckel auch im Geschirrspüler reinigen.

Alles gut trocknen.

Niemals Scheuermittel oder andere aggressive Reinigungsmittel verwenden.

Tauchen Sie das Gerät niemals im Wasser oder andere Flüssigkeiten.

Lagern Sie die Buffetwärmer an einem sauberen und trockenen Ort.

## **RECYCLING**



Elektro Haushaltsgeräte gehören nicht in den Hausmüll. Entsorgen Sie diese über Ihren Elektrofachhändler oder Ihrer örtlichen Wertstoffsammelstelle.

## CONSIGNES DE SÉCURITÉ – FR

- **Lisez ce mode d'emploi très attentivement avant d'utiliser votre appareil et conservez-le précieusement pour le consulter éventuellement plus tard.**
- Utilisez uniquement cet appareil pour les usages décrits dans ce mode d'emploi.
-  **Attention!** Évitez de toucher les parties qui sont chaudes lorsque l'appareil est branché. Aussi le cadre métallique peut être très chaud!
- Lors de l'utilisation de l'appareil comme rechaud doit les plats / bols résistants à la chaleur étaient. L'utilisation de les plats / bols en plastique peuvent causer de graves dommages à l'appareil.
- Branchez l'appareil uniquement sur du courant alternatif, sur une prise de terre murale, ayant un voltage correspondant à celui qui est indiqué sur la plaque technique de l'appareil.
- Ne pliez jamais le cordon électrique d'une manière trop serrée et ne le laissez pas pendre au-dessus d'éléments brûlants.
- Déroulez totalement le cordon électrique afin d'éviter tout risque de surchauffe du cordon.
- Ne posez jamais l'appareil à proximité d'appareils qui diffusent de la chaleur, tels que fours, cuisinières à gaz, plaques de cuisson, etc. Maintenir l'appareil à une certaine distance des murs ou autres objets qui pourraient facilement prendre feu tels que rideaux, serviettes (coton ou papier), etc.
- Veillez à ce que l'appareil soit toujours posé sur une surface stable et plane.
- Ne laissez pas votre appareil sans surveillance si celui-ci est bien marche.
- Si vous voulez déplacer l'appareil, assurez-vous que celui-ci est bien débranche.
- N'utilisez pas l'appareil si la fiche de l'appareil, le cordon électrique ou l'appareil lui-même sont endommagés, ou bien si l'appareil ne fonctionne plus comme il se doit, ou bien s'il est tombé ou alors encore s'il a été endommagé d'une autre manière. Consultez alors votre commerçant ou notre service clients. Ne changez en aucun

cas vous-même la fiche de l'appareil ou le cordon électrique. Les réparations effectuées sur des appareils électriques doivent être exclusivement faites par des réparateurs qualifiés. Des réparations qui ne seraient pas correctement effectuées pourraient présenter de graves dangers pour l'utilisateur. N'utilisez jamais l'appareil avec des pièces qui ne soient pas recommandées ou livrées par le fabricant.

- Ne pas tirer sur le cordon électrique ni sur l'appareil lui-même pour retirer la fiche de la prise de courant murale. Ne jamais toucher l'appareil avec les mains mouillées ou humides.
- Ne jamais laisser l'appareil à la portée des enfants. Les enfants ne sont pas conscients des dangers qui peuvent exister lors de l'utilisation d'appareils électriques. C'est pourquoi vous ne devez jamais laisser un enfant se servir de cet appareil sans surveillance. Veillez à ce que l'appareil soit toujours rangé de telle sorte que les enfants ne puissent pas y accéder.
- L'appareil peut être utilisé par les enfants de plus de 8 ans ainsi que par les déficients physiques, sensoriels ou mentaux et les personnes ayant peu de connaissances ou d'expérience à la condition qu'ils soient surveillés ou sachent comment l'utiliser en toute sécurité et en comprennent les risques.
- Les enfants ne doivent pas jouer avec l'appareil.
- Le nettoyage et l'entretien ne doivent pas être effectués par des enfants sans surveillance.
- Cet appareil est uniquement destiné à un usage domestique et non à un usage :
  - en cuisine du personnel, en magasin, en bureau ou dans d'autres environnements de travail
  - par des clients dans des hôtels, des motels et d'autres types d'habitation
  - dans des environnements de type chambres d'hôtes ou agrotourisme.
- Si vous n'utilisez pas votre appareil ou si vous devez le nettoyer, éteignez totalement l'appareil et retirez la fiche de l'appareil de la prise de contact.

- Si vous décidez de ne plus utiliser l'appareil en raison d'une panne ou d'une défectuosité, nous vous conseillons alors, une fois après avoir retiré la fiche de la prise de courant murale, de couper le cordon électrique. Emportez l'appareil au service correspondant de votre commune.
- En cas de perturbation ou de panne, n'essayez jamais de réparer vous-même l'appareil; si la sécurité de l'appareil a sauté, cela peut vouloir indiquer une défectuosité, et ceci ne peut pas se réparer en enlevant ou en remplaçant cette sécurité. Il est indispensable d'utiliser exclusivement des pièces détachées d'origine.
- Ne plongez jamais l'appareil, le cordon électrique ou la fiche de l'appareil dans de l'eau ou dans tout autre liquide.
- Cet appareil a été conçu uniquement pour un usage domestique. Si cet appareil a été utilisé d'une manière abusive, il ne pourra être question de dommages et intérêts en cas de panne, et tout droit de garantie sera annulé.

## DÉFINITION DE L'APPAREIL

1. Récipient (x 3)
2. Couverture (x 3)
3. Cadre métallique
4. Poignée
5. Bouton de thermostat (MIN - MAX)
6. Lampe témoin
7. Plaque chauffante

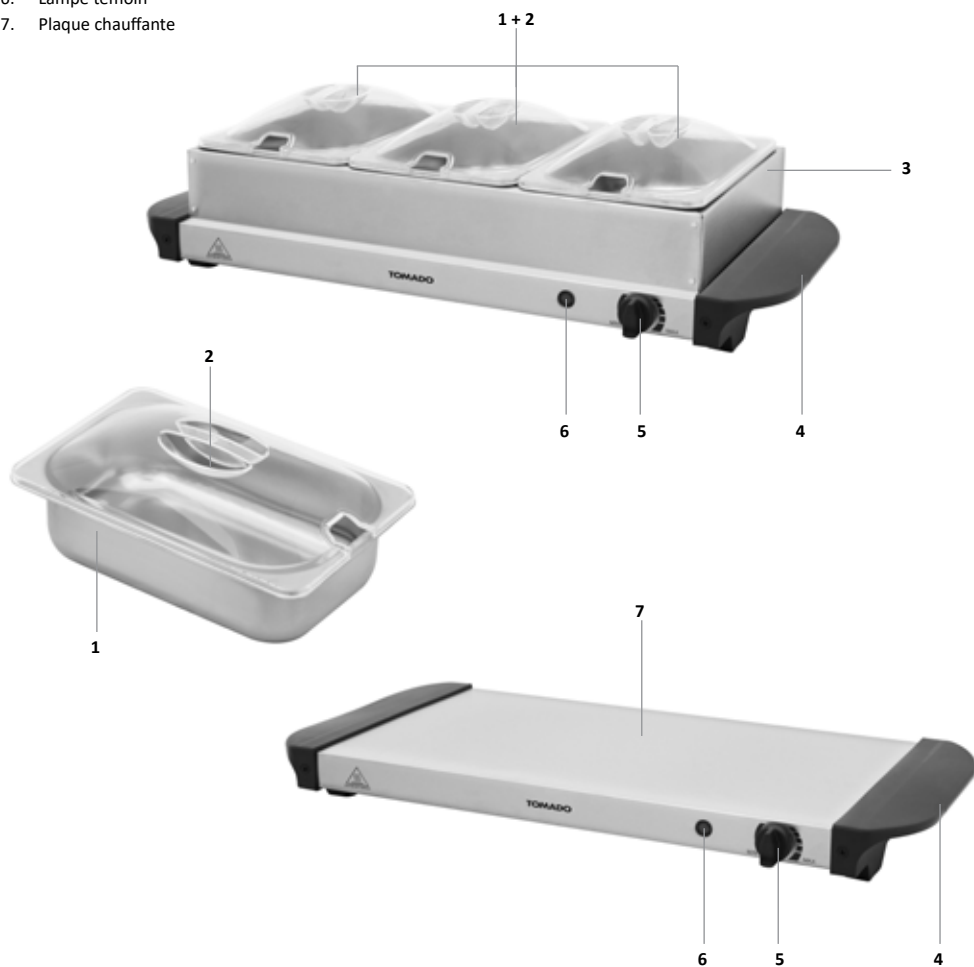

## **POUR LA PREMIÈRE UTILISATION**

Avant d'utiliser l'appareil pour la première fois, il faut procéder aux opérations suivantes: déballer l'appareil avec précaution et retirer tout le matériel d'emballage. Veiller à ce que le matériel d'emballage (sacs en plastique et carton) soit hors de portée des enfants. Après avoir retiré l'appareil de son emballage, contrôler minutieusement s'il n'y a pas de dommages visibles ayant peut être causés pendant le transport. Nettoyez la plaque de cuisson avec un chiffon légèrement humide.

Poser la nourriture au chaud sur une surface stable. Nettoyez la plaque chauffante et la cadre métallique avec un chiffon humide. La nourriture au chaud est pourvue d'une couche de protection qu'il faut retirer avant la première utilisation. Pour ce faire, laissez la plaque chauffante pendant 15 minutes sur la position «MAX». Nettoyez les récipients et les couvercles avec une éponge et de l'eau savonneuse chaude. Remarque : vous pouvez également nettoyer ces composants au lave-vaisselle.

## **UTILISER**

**ATTENTION:** la plaque chauffante peut devenir très chaud en cours d'utilisation. Pendant son utilisation placez l'appareil sur une surface résistant à la chaleur. Ne posez jamais l'appareil sur une table en matière plastique ou une nappe en tissu synthétique.

- Vérifiez que la tension de l'installation électrique de votre domicile correspond à celle indiquée sous le socle de l'appareil, et branchez l'appareil sur une prise avec mise à la terre.
- Tournez le thermostat dans le sens des aiguilles d'une montre sur la position souhaitée. La température de l'aliment est réglable entre 45°C (MIN) et 75°C (MAX).
- La lampe témoin marche et si la température est atteinte, le voyant s'éteint.

Garder de la nourriture au chaud peut se faire de deux façons : dans les récipients avec la plaque chauffante ou dans d'autres plats ou assiettes résistant à la chaleur.

- Dans le cas de l'utilisation des plats fournis, placez le cadre métallique sur la plaque chauffante. Placez ensuite les récipients dans le cadre. Les récipients reposent maintenant dans le cadre. Il est nécessaire qu'il y ait de l'air entre le fond des récipients et la plaque chauffante.
- En cas d'utilisation de vos propres plats résistant à la chaleur, il n'est pas nécessaire d'utiliser le cadre métallique. Placez les assiettes ou plats directement sur la plaque chauffante.
- Lorsque la température baisse, le thermostat et le voyant de contrôle se rallument. Dès que la température programmée a été atteinte, le thermostat et le voyant de contrôle s'éteignent à nouveau.
- N'utilisez pas la plaque chauffante plus de 6 heures d'affilée.
- Retirez la fiche de la prise après utilisation et laissez l'appareil refroidir pendant au moins 90 minutes avant de le ranger.

La plaque chauffante est adaptée pour garder les aliments préparés au chaud ! Elle n'est pas adaptée pour réchauffer des aliments froids ou surgelés !

Placez uniquement des aliments dans les plats fournis ou vos propres plats ou assiettes résistant à la chaleur ! Ne jamais placer les aliments directement sur la plaque chauffante !

## **NETTOYAGE & ENTRETIEN**

Avant de commencer le nettoyage de votre chauffe-plat, débranchez-la et retirez la fiche de la prise de courant. Laissez refroidir la chauffe-plat pour un minimum de 90 minutes avant de la nettoyer avec un chiffon humide.

Nettoyez la plaque chauffante avec un chiffon humide.

Nettoyez les récipients, les couvercles et le cadre métallique avec une éponge et de l'eau savonneuse chaude.

Remarque : vous pouvez également nettoyer les récipients et les couvercles au lave-vaisselle.

Tout sec et bien.

Ne pas utiliser de produits abrasifs ou d'autres produits d'entretien agressifs.

Ne pas plonger l'appareil dans l'eau ou tout autre liquide.

Rangez la chauffe-plat à air chaud pulsé dans un endroit propre et sec.

## **RECYCLAGE**



Les petits appareils domestiques doivent être mis au rebut dans des conteneurs spéciaux ou aux points de collecte réservés à cet usage.

## **ACCESSOIRES BESTELLEN**

**NL**

Ga naar [www.tomado.com/support](http://www.tomado.com/support) om accessoires of reserveonderdelen aan te schaffen.

## **GARANTIEVOORWAARDEN**

Op dit product wordt een garantie van 24 maanden verleend. Uw garantie is geldig wanneer het product is gebruikt in overeenstemming met de gebruiksaanwijzing en voor het doel waarvoor het gemaakt is. Tevens dient het originele aankoopbewijs overlegd te worden met daarop de aankoopdatum, de naam van de retailer en het artikelnummer van het product. Voor uitgebreide garantievoorwaarden verwijzen wij u naar onze website: [www.tomado.com/support](http://www.tomado.com/support)

## **ORDERING ACCESSORIES**

**EN**

Go to [www.tomado.com/support](http://www.tomado.com/support) to purchase accessories or spare parts.

## **WARRANTY CONDITIONS**

A 24 month warranty is provided for this product. Your warranty is valid if the product has been used in accordance with the user instructions and for the purpose for which it was made. Also the original proof of purchase must be submitted, stating the date of purchase, the name of the retailer and the item number of the product. For extensive warranty information you are referred to our website: [www.tomado.com/support](http://www.tomado.com/support)

## **BESTELLEN VON ZUBEHÖR**

**DE**

Wenn Sie Zubehör oder Ersatzteile benötigen, besuchen Sie bitte unsere Webseite [www.tomado.com/support](http://www.tomado.com/support).

## **GARANTIEBESTIMMUNGEN**

Für dieses Produkt gewähren wir eine Garantie von 24 Monaten. Diese Garantie gilt jedoch nur, wenn das Produkt in Übereinstimmung mit den Anweisungen in der Gebrauchsanleitung und für den Zweck, für den es hergestellt wurde, verwendet wird. Darüber hinaus muss der originale Kaufbeleg (mit Kaufdatum, Namen des Einzelhändlers und Artikelnummer des Produkts) vorgelegt werden. Die ausführlichen Garantiebestimmungen finden Sie auf unserer Webseite: [www.tomado.com/support](http://www.tomado.com/support)

## **COMMANDER DES ACCESSOIRES**

**FR**

Rendez-vous sur [www.tomado.com/support](http://www.tomado.com/support) pour acheter des accessoires ou des pièces de rechange.

## **CONDITIONS DE LA GARANTIE**

Ce produit est garanti pour une période de 24 mois. Votre garantie est valable lorsque le produit est utilisé conformément au mode d'emploi et pour l'usage auquel il est destiné. Par ailleurs, la preuve d'achat originale doit être fournie, en portant mention de la date d'achat, du nom du détaillant ainsi que du numéro d'article du produit. Pour connaître les conditions de garantie détaillées, rendez-vous sur notre site Internet : [www.tomado.com/support](http://www.tomado.com/support)



# TOMADO®

## TBW3200S

**Tomado Electric Appliances**

Postbus 159

6920 AD Duiven

The Netherlands

✉ [support@tomado.com](mailto:support@tomado.com)

🌐 [www.tomado.com](http://www.tomado.com)

Wijzigingen en drukfouten voorbehouden/ Änderungen und Druckfehler vorbehalten/ Sous réserve de modification / Modifications and printing errors reserved

TBW3200S / 01.1022

# TOMADO.COM